



## ОБСУЖДАЕМ ТЕМУ НОМЕРА



Развитие частного охранного бизнеса в наше время набирает обороты. Данная тенденция прослеживается во всем мире. Учатившиеся террористические акты, разгул преступности, массовые беспорядки, вызванные нестабильным экономическим положением, – все это вынуждает людей искать помощи у сотрудников частных охранных предприятий и детективных агентств. А они, в свою очередь, спешат развиваться, чтобы достойно выполнять свои обязанности и успешно конкурировать на рынке охранных услуг.



Ю.В. Новожилов

«Намерение идти в ногу со временем, работать чуть-чуть на опережение общего предложения профильного рынка позволяет Ассоциации «Беркут» не только не останавливаться на достигнутом, но и ежегодно улучшать качество оказываемых услуг, увеличивая их объемы».



И.А. Голошапов

«Я сравнил бы свой образ жизни с ходьбой по эскалатору, который движется вниз. Если ты идешь вперед быстрее, чем эскалатор, то продвигаешься вперед. Если ты притормозил, то стоишь на одном месте. Если остановился – неизбежно скатываешься вниз».



А.В. Сидоренко

«Учебный процесс в ЧОУ и профессиональная подготовка охранника в ЧОО как его продолжение должны иметь комплексную, согласованную и эффективную систему психологического воздействия, направленную на формирование убежденности человека в престижности профессии охранника, возможности своего служебного роста в сфере безопасности».



Е.А. Тюленев

«Мне не раз приходилось чувствовать, что если отстанешь от цепочки событий и ситуаций хоть на один шаг, если не успеешь на них правильно отреагировать, то уйдешь вместе с отжившей эпохой. Однако существует и другая особенность: если ты опережаешь свое время, то велик риск оторваться и уйти в небытие».

«БЕРКУТ press» журнал информационно-аналитическое издание Ассоциации охранных и юридических компаний (АОЮК) «Беркут»

Председатель редакционного совета Павел КОВАЛЕВ

Главный редактор Екатерина РОЩИНА  
Арт-директор Глеб СЕМЕНОВ

Над номером работали Екатерина РОЩИНА, Павел КОВАЛЕВ, Александр СИДОРЕНКО, Андрей ТАКТАЕВ, Наталья СИДЛЕР, Евгений БОГУШЕВ, Оксана БАРАНЦЕВА, Ирина АРАКЧЕЕВА, Анастасия РОМАНОВА, Юлия ИВАНОВА, Егор ЗИМОВ, Юлия ГЛЕБОВА, Дмитрий БАРАНЦЕВ, Игорь ВЛАДИМИРОВ, Михаил ХРАПОВИЦКИЙ

Дизайн и верстка Глеб СЕМЕНОВ, Дмитрий КНЯЗЕВ  
Корректор Лев ЗЕЛЕКСОН

Предпечатная подготовка Дмитрий КНЯЗЕВ

Редакционная поддержка Студия рекламы «brandON» e-mail: brand52@gmail.com

Тираж 999 экземпляров Периодичность 3 выхода в год

Издатель и учредитель АОЮК «Беркут» Адрес издателя 603 006, Нижний Новгород, пер. Могилевича, д. 7. Адрес редакции совпадает с адресом издателя Тел. (831) 243-03-03, e-mail: ohrana@as-berkut.ru

Отпечатано Типография РИММИНИ 603 155, Нижний Новгород, ул. Б. Печерская, д. 26, оф. 802.

Распространяется бесплатно в следующих городах, республиках и областях Нижегородская область, города: Нижний Новгород, Ардатов, Арзамас, Бор, Дзержинск, Богородск, Павлово, Вад, Выкса, Кулебаки, Кетово, Лукоянов, Саров, Сергач, Семенов, Урень, Шахунья, Шатки, Красные Баки, Заволжье, Городец, Навашино, Починки, Балахна, Лысково, Воротынец, Шаранга, Тонкино, Веплуга, Воскресенское. Ярославская область, города: Ярославль, Ростов, Рыбинск. Владимирская область, города: Владимир, Гороховец, Вязники, Козлов, Меленки, Покров, Лукинск, Александров, Гусь-Хрустальный, Сузаль, Муром. Ивановская область, города: Иваново, Кинешма, Ореехово-Зуево. Вологодская область, города: Вологда, Череповец, Великий Устюг, Вытегра, Шексна, Сокол, Кириллов, Тотма, Никольск, Кич-городок. Калужская область, города: Обнинск. Кировская область, города: Киров. Костромская область, города: Кострома. Республика Чувашия, города: Чебоксары, Алатырь, Новочебоксарск, Канаш, Ядрин, Цивильск. Республика Марий Эл, города: Йошкар-Ола. Республика Мордовия, города: Саранск, Рузаевка, Зубова Поляна. Республика Татарстан, города: Казань, Булгма, Набережные Челны, Нижнекамск, Альметьевск, Елабуга, Нурлат. Республика Башкортостан, города: Нефтекамск, Октябрьский. Удмуртская Республика, города: Ижевск.

**5 ОТ ПЕРВОГО ЛИЦА**

*П.В. Ковалев о теме номера*

**6 КОРОТКО О ГЛАВНОМ**  
**ЧВК в России: быть или не быть?**  
**Правительство разрешило россиянам носить оружие в целях самообороны.**  
**Полку ППС – 50!**

**18 лет плодотворного сотрудничества.** НАПП подводит итоги и благодарит АОЮК «Беркут»

**Нижегородское охранное сообщество поздравляет участковых.**

**Координационный совет о насущных проблемах момента Трудовой десант «Беркут».** О новом социальном проекте Ассоциации

**Академии безопасности «Беркут» – 10 лет!**

**Золотой хет-трик МФК «Беркут» Памяти боевых товарищей.**

*О Дне памяти воинов, погибших в чеченской войне*



76

**14 ЭТО ВАЖНО**

**Гражданский кодекс.** Новая редакция об организационно-правовых формах предприятий

**16 ИННОВАЦИИ**

**На шаг опережая время.** Новые разработки изобретателей на службе безопасности

**18 СИСТЕМЫ БЕЗОПАСНОСТИ**  
**Облачный сервис iGuard.**

*Об апробации технологии, обеспечивающей новое качество охранных услуг*

**20 ТЕМА НОМЕРА**

**Кто не идет в ногу со временем, со временем исчезает.** Справедливость этого высказывания обсуждают герои номера на примере собственного опыта работы в структурах безопасности.

**В.А. Тюленев: «Важно жить в гармонии с эпохой».**

**Ю.В. Новожилов: «Время само ставит новые задачи».**



13



48

**27 Профессионалы должны объединяться.**

*Интервью с гендиректором АОЮК «Беркут» П.В. Ковалевым об актуальности профессиональных объединений руководителей негосударственной сферы безопасности*

**32 ГОСТЬ НОМЕРА**  
**Излишняя осторожность обедняет жизнь.**

*Интервью с председателем КЦ РОСС И.А. Голощаповым в контексте темы номера*

**34 ЛИЧНАЯ БЕЗОПАСНОСТЬ**  
**Стратегия личной безопасности.**

*О выборе поведенческой стратегии в конфликтной ситуации*



34

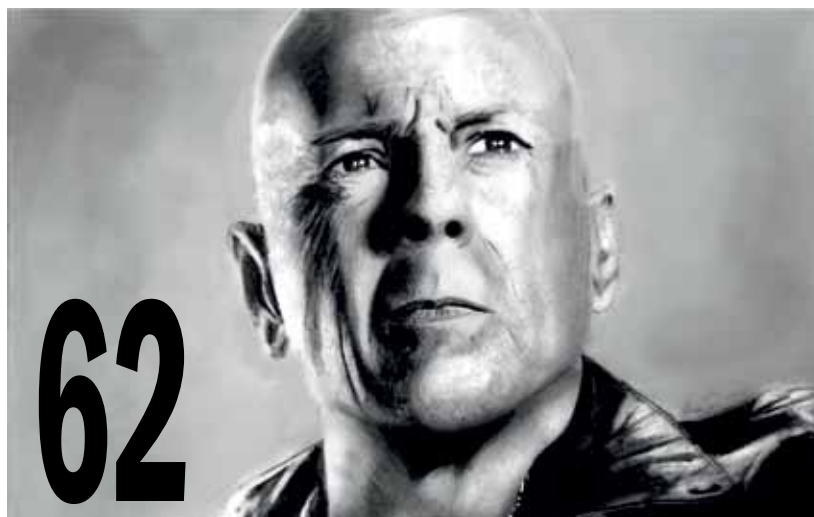

62





**Защита или элемент имиджа?**  
*О сегодняшнем дне личной охраны*

38

**ФИНАНСЫ**  
**Личная финансовая безопасность.** *Начинаем планировать семейный бюджет*

40

**ЮРИДИЧЕСКАЯ СЛУЖБА**  
**Курить или не курить?** *Постигаем антитабачный закон*

42

**Изучаем Трудовой кодекс**  
*Увольнение за пьянство*

46

**АКАДЕМИЯ БЕЗОПАСНОСТИ**  
**Я б в охранники пошел...** *Об актуальных проблемах профессиональной подготовки частных охранников*

48



**Академия взрослеет и расширяется.** *Свое десятилетие Академия безопасности «Беркут» отмечает красивыми проектами*

52



**МУЗЕЙ**  
**Музей частной охраны. Три года спустя.** *О работе единственного в нашей стране музея частной охраны*

55

**СТРАНИЦЫ ИСТОРИИ**  
**Кто такие гайдуки?** *О телохранителях вельможных персон в царской России*

56



**СТИЛЬ**  
**Вдохновляясь военной формой**  
*О некоторых актуальных тенденциях моды*

58

**КУМИРЫ**  
**Спасатель мира № 1.** *Интересные факты из жизни Брюса Уиллиса, идеального героя экшен*

62

**СПОРТИВНЫЙ КЛУБ**  
**Чемпионской поступью.**  
*Владислав Гордеев, директор спортклуба «Беркут», о новых вершинах, покоренных командой*

68

**НАШИ ЛЮДИ**  
**Малеев Геннадий Викторович.**  
*Непримиримый борец с преступностью, командир и наставник*

70



**РАСТИМ БУДУЩЕ**  
**Наследие древних русичей.**  
*Сотрудник Ассоциации «Беркут» О.В. Скородумов, гранд-мастер по славяно-горичкой борьбе, провел с подростками занятие, посвященное традициям воспитания мужчин в Древней Руси*

75

**Ах, картошка!..**  
*О первом выезде Трудового десанта «Беркут» в интерпретациях взрослых и детей*

76

**ФОТОХРОНИКА**  
*Интересные события из жизни Ассоциации «Беркут» через объектив фотокамеры*

84

**НЕВЫДУМАННЫЕ ИСТОРИИ**  
*Яркие моменты из жизни службы охраны АОЮК «Беркут» в картинках*

92



# 18 лет с вами!



Крупнейшая негосударственная структура безопасности в ПФО.

Создана в Нижнем Новгороде в 1996 году.

Сегодня осуществляет свою деятельность в 95 городах России.

Ежедневно под охраной компании находится 194 000 граждан и 521 объект, из которых 275 расположены на территории Нижегородской области.



*Уважаемые читатели!*

Выходит в свет второй номер журнала «БЕРКУТ press». Прежде всего я хочу поблагодарить всех, кто дал свои отзывы о нашем предыдущем выпуске. И меня, и коллектив редакции, безусловно, порадовало, что тема воспитания и образования подростков, которую мы затрагивали в прошлом номере, вызвала живые читательские отклики и даже полемику. Это значит, что наш журнал предлагает вам подумать о том, что действительно волнует сегодня многих.

Тема, над которой мы предлагаем вам поразмышлять вслед за авторами и гостями данного номера, звучит так: «Кто не идет в ногу со временем, со временем исчезает». Для меня она обладает глубоким личностным смыслом. Я уже не помню, когда впервые услышал это высказывание. Однозначно более десяти лет назад, когда уже всерьез занимался бизнесом. Я пытался найти это высказывание в Интернете, чтобы узнать, кому оно принадлежит. Но точной цитаты так и не нашел и теперь склонен думать, что где-то подхватил эту мысль, а сама фраза непосредственно оформилась в моей собственной голове.

Почему мне интересна эта тема? Я, как и многие мои коллеги, начал жить в прошлом веке, шагнул в новый. Не всем поколениям выпадает жить на рубеже веков, тем более на изломе эпох. Лет двадцать назад мало кому могло прийти в голову, что любой человек, особенно руководитель, будет использовать в своей каждодневной работе компьютер. Мы не знали, что такое сотовая связь, хотя сейчас обижаемся на малейшие сбои в работе оператора. Нам всем пришлось пережить огромный скачок в развитии информационных технологий и быстро научиться жить с этим феноменом. Те, кто не захотел этого сделать, безнадежно отстали от времени.

Охранный бизнес предполагает обеспечение безопасности жизни людей, задействованные здесь технологии обновляются постоянно. Важно постоянно держать руку на пульсе инновационных процессов, иначе твое предложение на профильном рынке в скором времени мало кому будет интересно.

Мне вспоминается случай, когда один из наших клиентов боялся уехать в отпуск, опасаясь, вдруг в его отсутствие остановится конвейер, что было смертельно для его бизнеса. Мы тогда предложили этому клиенту поставить удаленный доступ, и он смог спокойно позволить себе отдохнуть. Это было много лет назад. Теперь это обычная услуга, и на рынке есть значительно более продвинутые предложения. Тогда же это было новшеством, которое могли предложить заказчику немногие ЧОПы. Мы всегда стремились быть в числе этих избранных, располагающих чуть более широким спектром возможностей.

Было время, когда мы предлагали услуги только физической охраны, и, встречаясь с клиентом, понимали, что примерно такие же услуги предлагают ему практически все наши конкуренты. Мы снова понимали, что нужно предложить нечто, выделяющее нас из общего потока. Приведу пример. Зная, что руководство некой компании очень серьезно относится к вопросам корпоративной культуры, мы предложили за свой счет одеть своих охранников в форму корпоративных цветов этой компании и выиграли тендер на предоставление охранных услуг интересующему нас клиенту, а в «Беркуте» появился свой швейный цех.

Через несколько лет и другие охранные агентства обзавелись собственными швейными производствами. Тогда мы шагнули дальше и стали предлагать клиентам не только шить, но и разрабатывать



эскизы и патентовать корпоративную форму компании. Мы постоянно пытаемся придумывать что-то новое в своем предложении для заказчика. Однажды в одном из торговых центров мы поставили на входную группу темнокожего охранника, высоченного красавца в ослепительно белой рубашке. В Нижнем Новгороде тогда это воспринималось как экзотика и привлекало посетителей. В какой-то момент это усилило лояльность клиента по отношению к нам. Я могу приводить подобные примеры довольно долго.

Фраза «Кто не идет в ногу со временем, со временем исчезает» словно постоянно наступает мне на пятки. Это какой-то постоянный мой внутренний конкурент, самый серьезный и неумолимый, который постоянно заставляет двигаться вперед.

Многие страницы этого номера, как и предыдущего, связаны с темой воспитания подрастающего поколения. Не скрою, и для меня, и для многих моих коллег это очень животрепещущая тема, и она будет присутствовать на страницах журнала всегда, потому что у большинства из нас растут дети, а у некоторых уже и внуки. Они очень не похожи на нас в их возрасте. Вокруг них совершенно иная среда. Их приоритеты и кумиры отличны от наших. Мне кажется, что взрослым важно первым делать шаг навстречу детям, чтобы не потерять с ними духовную связь, найти общие ценности. И это тоже в каком-то смысле значит не отставать от времени.

Мы пригласили к участию в номере интересных людей, у каждого из них за плечами колоссальный опыт сложной и яркой жизни. Мне хочется, чтобы вы вынесли из материалов этого номера что-то новое для себя, вместе с нами порассуждав на предложенную тему. Надеюсь, что знакомство с новым номером нашего журнала окажется для вас полезным и доставит удовольствие.

**Павел Ковалев**  
 Генеральный директор  
 Ассоциации охранных и юридических  
 компаний «Беркут»





## ЧВК в России: быть или не быть?

Военные эксперты и депутаты Госдумы РФ предполагают, что российские частные военные компании (ЧВК) могут быть востребованы в странах Африки, Латинской Америки и Азии. Кроме того, заказчиком их услуг может стать и государство.

В конце октября 2014 года фракция «Справедливая Россия» внесла в Госдуму законопроект о частных военных охранных компаниях.

«Раньше американцы и англичане держали весь рынок частных военных услуг. Но сейчас я вполне допускаю, что наши структуры могут быть востребованы в Африке, Латинской Америке и Азии. Довольно распространено ошибочное мнение, что ЧВК могут быть задействованы на российской территории. И с этой ошибочной позиции идею критикуют», – заявил руководитель Центра военного прогнозирования Анатолий Цыганок во время круглого стола на тему ЧВК в Госдуме.

Он напомнил, что, когда готовился закон о частных охранных структурах, звучало немало опасений, что в эти структуры войдут преступники. «Тем не менее ЧОП сейчас действуют вполне успешно. Их структурировали, организовали, хотя на это ушло время. Сейчас говорят, что ЧВК якобы будут действовать в интересах олигархов. Это ошибочное мнение. ЧВК будут действовать исключительно в интересах государства», – заявил А. Цыганок.

Глава фракции «Справедливая Россия» в Госдуме Сергей Миронов считает, что сейчас по факту определенные функции ЧВК берут на себя организации, сопровождающие суда в международных водах по маршрутам, где существует опасность нападения пиратов. «Услуги частных военных компаний будут востребованы частными и государственными организациями, которые работают в различных странах мира, в том числе в тех странах, где сейчас неспокойная обстановка, а также внутри нашей страны на различных объектах», – отметил лидер «Справедливой России».

По словам члена президиума общероссийской общественной организации «Офицеры России» Владимира Овсянникова, в США рынок ЧВК приносит государству доход в \$350 млрд ежегодно. «Наши крепкие русские парни



уже давно работают в этом бизнесе, только налоги платят не в российскую казну», – посетовал Владимир Овсянников. По его словам, именно государство будет главным заказчиком таких услуг, как консалтинг, подготовка и обучение кадров для ЧВК. «Рекрутинг и кадровая работа у ЧВК построены на высоком уровне. Военные пенсионеры – это молодые люди. Они идут куда? В частные охранные предприятия, чтобы применить свои навыки. Все остальное – это “дикая дивизия”», – отметил представитель «Офицеров России».

Глава Союза десантников Павел Поповских подтвердил, что услуги российских частных структур уже востребованы за рубежом. «Наши ребята и суда сопровождали, и в Ираке охраняли нефтяные месторождения», – сообщил он.

По мнению депутата Госдумы Олега Пахолкова, Россия серьезно запоздала с созданием своих частных военных структур. «Их надо было создать лет двадцать тому назад, сразу после распада Советского Союза. Мы потеряли тогда половину специалистов, которые разползлись по всем странам мира», – считает депутат.

В свою очередь, директор Центра стратегической конъюнктуры Иван Коновалов напомнил, что первая ЧВК была создана в 60-х годах прошлого века в Великобритании, а затем идея получила развитие в США. Особую роль подобные компании стали играть после террористического акта 11 сентября 2001 года. В частности, ЧВК активно привлекались к участию в военной операции в Ираке. По словам Коновалова, несмотря на замечания ряда критиков, утверждающих, что данные организации являются «компаниями по набору наемников», их деятельность высоко оценивается ООН.

## Правительство разрешило россиянам носить оружие в целях самообороны



Правительством России одобрены изменения в «Правила оборота гражданского и служебного оружия и патронов к нему на территории Российской Федерации». Новая редакция правил разрешает гражданам носить оружие в целях самообороны, имея на него разрешающие документы. Соответствующее постановление опубликовано на портале правовой информации.

Ранее россиянам, владеющим оружием и лицензией на него, разрешалось носить его лишь во время проведения учебных и тренировочных стрельб, спортивных мероприятий, а также на охоте. Прежняя редакция закона осталась неизменной, за исключением того, что в новой редакции добавлены всего несколько, но очень важных слов: «...а также в целях самообороны». Пресс-служба кабинета министров прокомментировала, что данное добавление в соответствующее постановление Правительства РФ носит «уточняющий характер».

Напомним, что согласно закону «Об оружии» основанием для ношения последнего является наличие соответствующего разрешения на хранение и ношение конкретного вида, модели и типа оружия.

К гражданскому оружию самообороны относятся огнестрельное оружие ограниченного поражения (револьвер, пистолет, бесствольное устройство отечественного производства) с патронами газового, светозвукового и травматического действия. Оружием самообороны также считаются револьверы, пистолеты и устройства, снаряженные раздражающими или слезоточивыми веществами, искровые разрядники и электрошоковые устройства отечественного производства.



# ПОЛКУ ППС – 50!

В июле 2014 года состоялось торжественное мероприятие, посвященное 50-летию полка патрульно-постовой службы Нижнего Новгорода. Поздравить патрульных полицейских с праздником прибыли глава Нижнего Новгорода Олег Сорокин, начальник ГУ МВД России по Нижегородской области генерал-лейтенант полиции Иван Шаев, начальник Управления МВД России по Нижнему Новгороду полковник полиции Владислав Пронин, главы районных администраций областного центра, а также представители частных охранных организаций, бизнес-сообщества, ветераны и бывшие командиры полка ППС.

На протяжении многих лет нижегородские частные охранные структуры и полк ППС активно и успешно взаимодействуют, обеспечивая правопорядок и безопасность граждан в ходе совместного патрулирования улиц города, а также во время проведения масштабных массовых мероприятий.

Председатель Ученого совета Академии безопасности «Беркут» Александр Сидоренко, присутствовавший на праздничной встрече, от имени члена президиума Координационного совета при МВД России – координатора по Приволжскому федеральному округу Павла Ковалева тепло поздравил командование, личный состав, ветеранов полка с юбилеем, а также вручил лучшим сотрудникам полка ценные подарки.

По окончании торжественной части бойцы батальона специального назначения продемонстрировали гостям навыки рукопашного боя и учебную операцию по освобождению заложников.

*Продолжение на с. 84.*





# 18 ЛЕТ ПЛОДОТВОРНОГО СОТРУДНИЧЕСТВА



В 2014 году Нижегородская ассоциация промышленников и предпринимателей (НАПП) отметила свое 25-летие. В настоящее время НАПП объединяет более 400 юридических лиц, которые производят более 80 процентов промышленной продукции региона. Ассоциация охранных и юридических компаний «Беркут» – крупнейшая нижегородская негосударственная структура безопасности в ПФО. На сегодняшний день на территории Нижегородской области под охраной компании находятся 275 объектов. С первых лет своего становления «Беркут» является активным и значимым участником НАПП, систематически поддерживая все конструктивные начинания союза нижегородских промышленников и предпринимателей, направленные на улучшение социально-экономического климата в регионе.

Представители нижегородского бизнес-сообщества всегда высоко оценивали качество услуг и социальные инициативы АОЮК «Беркут», что подтверждают многочисленные почетные грамоты и благодарственные письма, поступающие в адрес руководства АОЮК «Беркут» от руководителей НАПП на протяжении всех 18 лет плодотворного взаимодействия частной охранной структуры с союзом нижегородских предпринимателей.

Юбилейный для НАПП 2014 год не стал исключением. В конце августа на выездном общем собрании НАПП, проходившем на базе ЦНИИ «Буревестник», одного из ведущих научно-исследовательских предприятий оборонно-промышленного комплекса России, с участием губернатора области В.П. Шанцева, генеральному директору АОЮК «Беркут» П.В. Ковалеву было вручено благодарственное письмо «За высокий профессионализм и совместную деятельность по обеспечению правопорядка и экономической безопасности на предприятиях Нижегородской области».

В ноябре 2014 года на торжественном мероприятии в честь 25-летия НАПП в Гербовом зале Нижегородской ярмарки были награждены 45 лучших руководителей предприятий региона. Частные охранные структуры области представлял директор «Беркут» Ю. В. Новожилов.



# НИЖЕГОРОДСКОЕ ОХРАННОЕ СООБЩЕСТВО ПОЗДРАВЛЯЕТ УЧАСТКОВЫХ

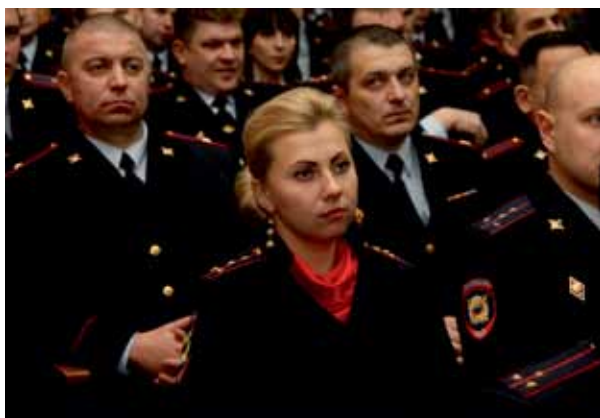

В 2014 году российской службе участковых уполномоченных исполнился 91 год. В ноябре в зале коллегии ГУ МВД России по Нижегородской области состоялось торжественное мероприятие, посвященное этой славной дате. В нем принимали участие представители администрации Нижнего Новгорода, Общественного и Координационного советов при ГУ МВД России по Нижегородской области, в частности директор АОЮК «Беркут» Юрий Новожилов, выступавший на торжестве как представитель члена президиума Координационного совета при МВД России – координатора по ПФО Павла Ковалева.

От руководства гавка присутствующих поздравил заместитель начальника ГУ полковник полиции Григорий Ткаченко. Он отметил, что служба участковых уполномоченных – одна из наиболее важных в системе органов внутренних дел. Ее основу всегда составляли и продолжают составлять преданные своему делу люди, которые помимо раскрытия преступлений занимаются важной профилактической работой и ежедневно решают проблемы населения.

От имени администрации города Альберт Ульянов вручил подарки победителям конкурса профессионального мастерства среди участковых уполномоченных Нижнего Новгорода.

Петр Сибирев, представитель Общественного совета при ГУ МВД России по Нижегородской области, поздравил участковых уполномоченных и ветеранов службы с профессиональным праздником, пожелав им здоровья, счастья, благополучия и дальнейших успехов на благо Отечества.

Юрий Новожилов в своем выступлении подчеркнул, что участковые всегда были и остаются главным связующим звеном органов внутренних дел с населением. Именно они ближе всего к людям и к ним чаще обращаются за помощью. В большинстве своем именно по деятельности участковых наши граждане судят о правоохранительных органах в целом. Частные охранные структуры города и области находятся в постоянном контакте и взаимодействии со службой участковых уполномоченных полиции и ежедневно убеждаются в их высоком профессиональном уровне и верности служебному долгу.

Отдельные слова признательности нижегородские частные охранные структуры адресуют ветеранам службы, тем, кто многие годы изо дня в день несли на своих плечах нелегкую ношу участкового, а получая более высокую должность, эффективно организовывали работу подчиненных. Опыт и профессионализм ветеранов являются прочным фундаментом, на котором успешно развиваются традиции и достойно воспитывается молодое поколение службы участковых.

В заключение торжественного мероприятия состоялось награждение отличившихся участковых уполномоченных полиции. За добросовестное отношение к службе, проявленную инициативу в раскрытии преступлений и пресечении административных правонарушений, за образцовое исполнение должностных обязанностей были награждены 67 участковых.

Юрий Новожилов от имени Координационного совета при ГУ МВД России по Нижегородской области и члена Координационного совета при МВД России – координатора по ПФО Павла Ковалева вручил ценные подарки ветеранам и самым доблестным участковым уполномоченным полиции.

*Продолжение на с. 88.*



# КООРДИНАЦИОННЫЙ СОВЕТ. О НЕКОТОРЫХ ИТОГАХ УХОДЯЩЕГО ГОДА

Деятельность Координационного совета по взаимодействию с частными охранными организациями и частными детективами при Главном управлении МВД России по Нижегородской области в течение 2014 года носила регулярный плановый характер. Работа проводилась в форматах общих собраний всех членов Координационного совета, а также заседаний его президиума. Каждому из этих мероприятий предшествовала активная подготовительная работа в секретариате Координационного совета и в созданных при нем рабочих группах.

Общее руководство работой Координационного совета осуществлял его председатель – заместитель начальника полиции по охране общественного порядка ГУ МВД России по Нижегородской области полковник полиции В. Н. Генералов.

Деятельность Координационного совета в 2014 году была нацелена на решение следующих задач:

- разработка предложений по созданию системы эффективного использования потенциала частных охранных организаций для профилактики,

предупреждения и пресечения преступлений;

- подготовка предложений по совершенствованию нормативной базы, регламентирующей деятельность частных охранных организаций, оказание содействия МВД России в разработке проектов профильных нормативных правовых актов;
- разработка и реализация мероприятий, направленных на совершенствование системы профессиональной подготовки работников ЧОО;
- распространение материалов методического характера по вопросам деятельности ЧОО, в том числе передового опыта работы по организации их взаимодействия с органами МВД;
- реализация мероприятий, направленных на стимулирование участия сотрудников ЧОО в обеспечении правопорядка;
- организация и проведение публичных мероприятий, направленных на формирование позитивного отношения общественности к частной охранной деятельности.

Мероприятия Координационного совета по решению указанных задач носили исключительно практический, прикладной

характер. Решения Совета принимались с учетом криминальной обстановки, складывающейся в регионе, специфики обеспечения безопасности различных категорий охраняемых объектов, а также массовых, в том числе сезонных, мероприятий.

Предметом активного обсуждения на Координационном совете в 2014 году, в частности, были вопросы обеспечения безопасности объектов кредитно-финансовой сферы и сферы образования; вопросы оказания помощи органам МВД в поддержании общественного порядка в ходе Единого дня голосования.

Особое внимание на заседаниях Координационного совета было уделено охране детских оздоровительных лагерей и мест массового отдыха жителей Нижнего Новгорода и области, обеспечению анти-террористической защиты торговых центров. Принимались необходимые решения по повышению эффективности работы мобильных ГБР и использованию в частных охранных организациях современных технических средств защиты объектов.



## ТРУДОВОЙ ДЕСАНТ «БЕРКУТ». НОВЫЙ СОЦИАЛЬНЫЙ ПРОЕКТ АССОЦИАЦИИ

В сентябре 2014 года в Нижнем Новгороде прошел первый этап комплексного социального проекта «Трудовой десант «Беркут» (Программа для подростков)», организованного АОЮК «Беркут». Данный проект является одним из качественно новых направлений практической реализации концепции социальной ответственности бизнеса, убежденным сторонником которой является руководство Ассоциации «Беркут».

Проект «Трудовой десант «Беркут» – это живой отклик руководства Ассоциации на проблемы воспитания подрастающего поколения, нацеленный на формирование у подростков потребности заполнять свободное время активной созидательной деятельностью, воспитание у ребят патриотизма, гуманного и уважительного отношением к людям.

К организации трудового десанта были привлечены практически все главные подразделения Ассоциации «Беркут»: департамент службы охраны, служба безопасности, Академия безопасности «Беркут», спортивный клуб «Беркут», швейное производство, департамент транспорта, редакция журнала «БЕРКУТ press», корпоративное кафе Ассоциации. Грамотно организовать работу с юными «десантниками» в пути следования и на месте дислокации «десанта» сотрудникам «Беркута» помогали профессиональные психологи. Значительная часть материально-технического обеспечения – от палаток, спальных мешков до перчаток для уборки урожая и карманных фонариков – на безвозмездной основе была предоставлена ребятам-участникам Ассоциацией «Беркут».

Подводя итоги двухдневного трудового десанта, генеральный директор АОЮК «Беркут» П.В. Ковалев отметил, что в ходе проведенных практических занятий, конкурсов и соревнований абсолютно все юные «десантники» проявили готовность поддерживать друг друга в сложных ситуациях, трудолюбие, смелость, инициативность, сообразительность и неплохую физическую подготовку. Каждый из ребят был награжден дипломом трудового десанта «Беркут» и памятным подарком.

Состоявшийся трудовой десант является началом реализации большой серьезной программы по военно-патриотическому, трудовому и спортивному воспитанию детей и подростков, разработанной руководством Ассоциации «Беркут». И дети, и взрослые с нетерпением ждут дальнейшего развития этой интересной и важной инициативы.

*Продолжение на с. 76.*



## АКАДЕМИИ БЕЗОПАСНОСТИ «БЕРКУТ» – 10 ЛЕТ!

Свой первый серьезный юбилей – 10 лет Академия безопасности «Беркут» отметила сразу двумя значимыми событиями.

Во-первых, открылся новый учебный филиал Академии в городе Кстово. Он располагается в хорошо известном нижегородцам комплексе Всемирной академии самбо. Прекрасно оборудованный тир, учебные аудитории, укомплектованные необходимыми наглядными пособиями и методическими материалами, компьютерные классы, несколько залов для тренировок позволяют преподавателям и инструкторам Академии качественно проводить полноценную подготовку сотрудников для охранных структур.

Во-вторых, Академия безопасности «Беркут» оказала огромную информационно-методическую поддержку своим коллегам из ГК «Дубровник», открывающим первый учебный центр по подготовке частных охранников в Крыму. Уникальный учебно-методический опыт преподавателей и инструкторов «Беркута» с огромным интересом и благодарностью осваивается представителями нового ЧОУ.

*Продолжение на с. 52.*

## ЗОЛОТОЙ ХЕТ-ТРИК МФК «БЕРКУТ»

Команда спортивного клуба «Беркут» по мини-футболу стала победителем Открытого летнего чемпионата по мини-футболу Нижнего Новгорода, сделав тем самым «золотой хет-трик» в течение одного года.

Если итоги чемпионатов 2007–2012 годов характеризовали МФК «Беркут» как упорного, стабильного середнячка, то результаты, показанные командой в сезонах 2013–2014 годов, действительно впечатляют: клуб три раза подряд стал победителем чемпионата по мини-футболу Нижнего Новгорода. И все это происходило на фоне сенсационного успеха коллектива на федеральном уровне. В чемпионате России по мини-футболу команда МФК «Беркут» завоевала серебро, буквально ворвавшись в турнирную таблицу премьер-лиги чемпионата России. Игроки «Беркута» без всяких комплексов дебютантов не только на равных сражались со старожилыми премьер-лиги федерального уровня, но зачастую не оставляли более именитым соперникам практически никаких шансов.

Уверенный успех МФК «Беркут» в сезоне 2013–2014 годов – это результат серьезной совместной работы игроков и тренера команды, а также всесторонней поддержки коллектива со стороны руководства Ассоциации «Беркут». Гендиректор холдинга П.В. Ковалев, которому принадлежит инициатива создания мини-футбольного клуба, держит на личном контроле вопросы системной подготовки игроков и грамотного спортивного менеджмента. Огромный коллектив Ассоциации «Беркут» от всей души желает команде МФК «Беркут» удачи в зимнем сезоне игр 2014–2015 годов.

*Продолжение на с. 66.*





## ПАМЯТИ БОЕВЫХ ТОВАРИЩЕЙ

В двадцатую годовщину начала контртеррористической операции на Северном Кавказе, 11 декабря 2014 года военный комиссариат Нижегородской области, региональное отделение ДОСААФ России Нижегородской области, НООО «Ветераны чеченского конфликта», НРОО САВБД и СООП «Ратник» под патронажем Союза десантников России, при поддержке представителей Русской православной церкви провели День памяти «Помяни нас, Россия...», посвященный нашим воинам, павшим на чеченской войне.

В этот день у мемориалов погибшим военнослужащим состоялись траурные митинги. В храмах прошли памятные богослужения. Были организованы поминальные обеды. В Кремлевский концертный зал на торжественный вечер, посвященный памяти героев, до конца исполнивших свой воинский долг, пришли их родители, вдовы и дети, ветераны боевых действий, учащиеся кадетского училища, курсанты Нижегородской высшей школы милиции. По сложившейся традиции одним из участников концерта была группа «Батальонная разведка», солисты которой прошли через чеченскую войну. Собравшиеся вспоминали наших земляков: А.А. Крупинова (УФСБ по НО) и И.В. Гурова (группа спецназа, Шумиловская бригада), посмертно удостоенных звания «Герой России», а также сотрудника СОБР РУБОП В.А. Старостина, посмертно награжденного орденом Мужества.

Среди сотрудников Ассоциации «Беркут» немало людей, прошедших сквозь огонь вооруженных конфликтов. Представители АОЮК «Беркут» ежегодно принимают самое искреннее участие в подготовке и проведении Дня памяти, оказывая всю необходимую помощь его организаторам.

В этом году накануне памятных мероприятий в адрес генерального директора АОЮК «Беркут» П.В. Ковалева поступило благодарственное письмо, подписанное председателем СООВД «Союз десантников России», генералом-полковником, Героем Советского Союза В.А. Востротинным, в котором от всего десантного сообщества выражена личная сердечная благодарность руководителю Ассоциации «Беркут» за высокую гражданскую

Продолжение на с. 90.



# ГРАЖДАНСКИЙ КОДЕКС

## новая редакция об организационно-правовых формах предприятий

Повлияла ли новая редакция Гражданского кодекса на организационно-правовые формы предприятий? Появились ли новые формы? Нужно ли менять старые? Как срочно?

**С** 1 сентября 2014 года вступила в силу новая редакция Гражданского кодекса в части положений о юридических лицах. Она внесла значительные изменения в систему классификации юридических лиц. Разделение юридических лиц на коммерческие и некоммерческие сохранилось, а также появилось новое деление юридических лиц – на унитарные и корпоративные. В основе данной классификации лежит принцип членства. Корпоративные юридические лица (корпорации) – это коммерческие и некоммерческие организации, учредители (участники) которых обладают правом участия (членства) в них, приобретают членские права и обязанности. В унитарных юридических лицах учредители не становятся их участниками и не приобретают соответственно ни прав членства, ни обязанностей (ст. 65.1 ГК РФ).

Также внесены некоторые изменения по классификации организационно-правовых форм. Из числа форм хозяйственных обществ исключено общество с дополнительной ответственностью, и закрытое акционерное общество. Кроме того, все хозяйственные общества делятся на публичные и непубличные. К непубличным

относятся все общества с ограниченной ответственностью (ООО) и акционерные общества (АО), которые не отвечают признакам публичных (признаки публичности общества изложены в пункте 1 статьи 66.3 ГК РФ). К публичным относятся только те акционерные общества, которые отвечают определенным признакам. Признаки публичного общества, указанные в пункте 1 статьи 66.3, следующие: акции общества и ценные бумаги, конвертируемые в акции, публично размещаются или публично обращаются на условиях, установленных законами о ценных бумагах. Кроме того, правила о публичных обществах применяются также к тем АО, устав и фирменное наименование которых содержат указание на то, что общество является публичным.

Что касается некоммерческих организаций, то изменения коснулись и их. В частности, по организационно-правовым формам. Например, появились такие новые формы, как товарищество собственников недвижимости (ст. 123.12 ГК РФ) и публично-правовые компании. В настоящее время в Государственной Думе на рассмотрении находится законопроект № 252441-6 о публично-правовых компаниях. В пояснительной

записке к нему содержатся указания, что такая организационно-правовая форма, как публично-правовая компания, должна заменить существующие сейчас госкорпорации и госкомпании.

**В**озникает вопрос, что же делать уже существующим ОАО и ЗАО?

В соответствии с пунктом 11 статьи 3 ФЗ № 99 «О внесении изменений...» АО, созданные до дня вступления закона в силу и отвечающие признакам публичных акционерных обществ, признаются публичными акционерными обществами вне зависимости от указания в их фирменном наименовании на то, что общество является публичным. Таким образом, можно сделать вывод, что пункт 1 статьи 97 ГК применяется только к вновь созданным АО или обществам, которые из непубличных планируется перевести в публичные, на «старые» АО он не действует.

Закрытые акционерные общества могут существовать в «старом» статусе еще какое-то время, так как в пункте 9 статьи 3 ФЗ № 99 сказано, что положения ФЗ «Об АО», касающиеся закрытых акционерных обществ, применяются к таким обществам впредь до первого изменения их уставов.



- ✓ ОАО, которые отвечают признаку публичности, должны будут изменить свое название, добавив слово «публичное».
- ✓ ЗАО не должны ничего, указывающего на «непубличность», добавлять к словам «акционерное общество».
- ✓ Формально слова «открытое» или «закрытое» можно не убирать, но смысла оставлять их нет.
- ✓ Ни ЗАО, ни ОАО не обязаны вносить изменения в свои фирменные наименования в строго определенный срок, поскольку он законом не установлен. Соответственно, ЗАО и ОАО смогут существовать сколь угодно долго со своими старыми наименованиями.
- ✓ К ЗАО до первого изменения в уставе будут применяться положения ФЗ «Об АО», касающиеся ЗАО.
- ✓ К ОАО, если оно фактически является публичным, уже с 1 сентября 2014 года применяются положения Гражданского кодекса, касающиеся публичных компаний.





Юр - Профи

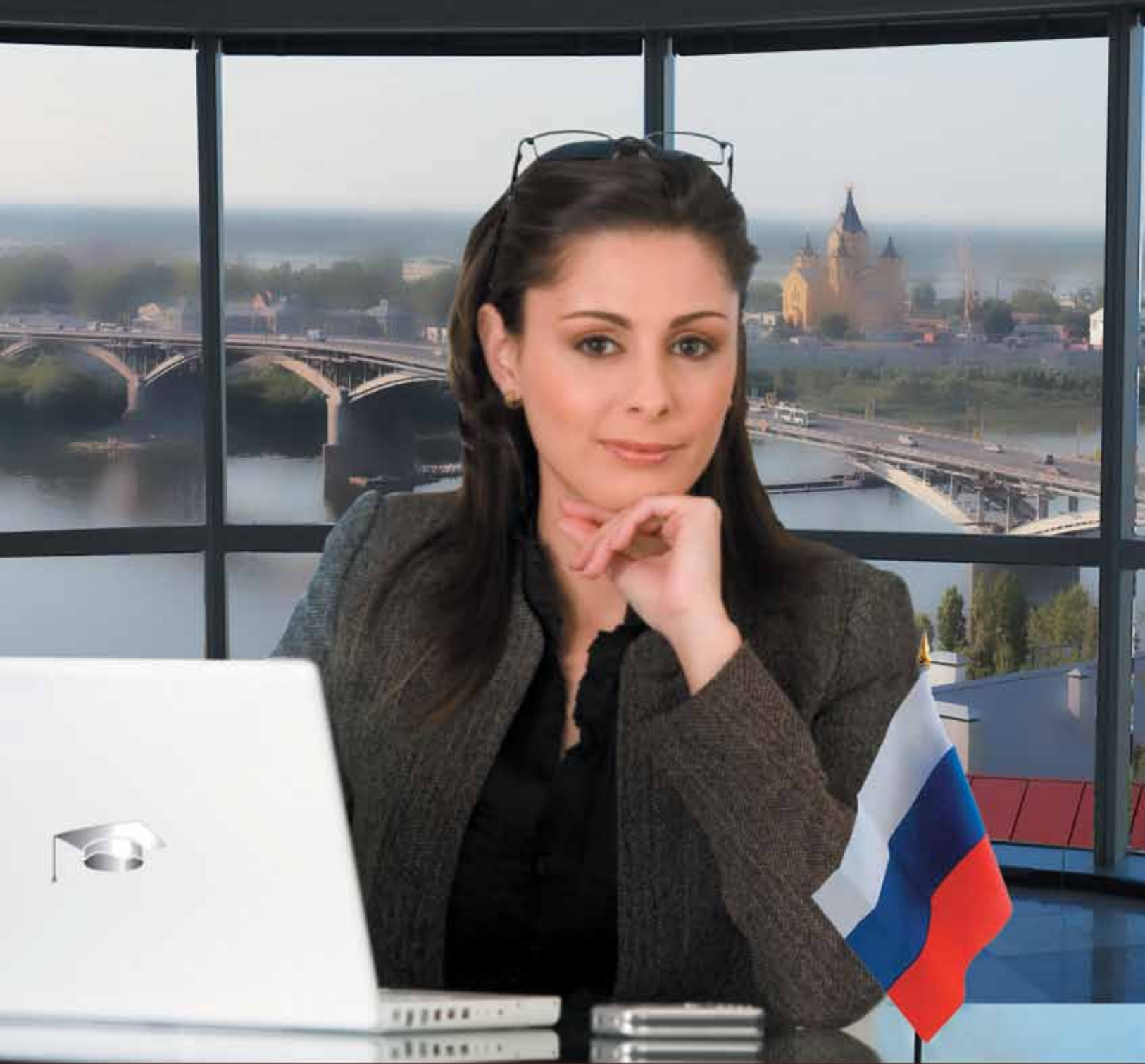

- СОПРОВОЖДЕНИЕ БИЗНЕСА
- СУДЕБНОЕ ПРЕДСТАВИТЕЛЬСТВО
- КОНСУЛЬТАЦИИ
- РЕГИСТРАЦИИ ФИРМ
- ОФОРМЛЕНИЕ СОБСТВЕННОСТИ
- АУДИТОРСКИЕ УСЛУГИ
- БРАЧНЫЙ КОНТРАКТ
- ТРУДОВЫЕ СПОРЫ
- ЭМИССИЯ АКЦИЙ
- ЗАЩИТА ПРАВ АВТОРА
- КОЛЛЕКТОРСКИЕ УСЛУГИ
- ВНЕШНЕЭКОНОМИЧЕСКИЕ КОНТРАКТЫ



[www.urprofi.ru](http://www.urprofi.ru)  
(831) 438-69-86 (87, 88, 89, 90)

# НА ШАГ ОПЕРЕЖАЯ ВРЕМЯ

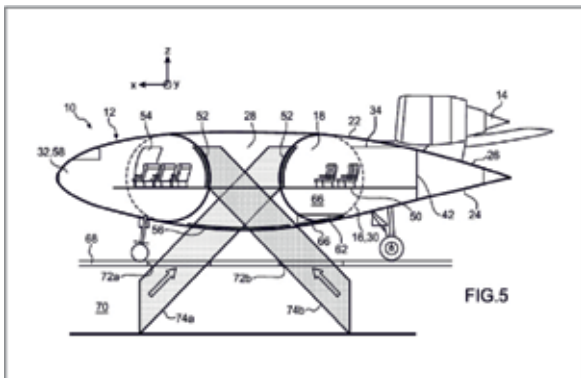
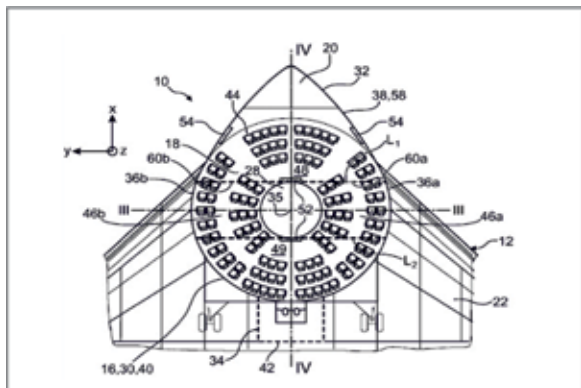

## Плоский самолет

Корпорация “Airbus” – один из флагманов современного авиастроения – запатентовала пассажирский самолет в виде НЛО. Причины подобного экстраординарного решения носят вполне практический характер. Согласно отчету, который подала компания “Airbus”, плоская форма позволит самолету равномерно держать давление герметичного салона. Проблемы используемой сейчас цилиндрической формы самолетов заключаются в том, что в хвостовой и носовой частях приходится применять специальные усиливающие элементы, способные выдерживать повышенное давление в конструкции. Это существенно влияет на расход топлива. Если специалисты “Airbus” смогут создать плоский самолет, он составит серьезную конкуренцию существующим воздушным судам. А главное, подобная революционная разработка поможет сделать самолеты более надежными, а также снизить затраты на топливо.

Изменение внешнего вида самолета повлечет за собой и новую конфигурацию салона. Концепт уже есть. Специалисты “Airbus” планируют расположить вход на борт в центре, куда будут трапы. Пассажирские сиденья в самолете, похожем на НЛО, разместят по кругу в несколько рядов. Салон рассчитан на перевозку более 100 человек. Бортпроводникам придется изменить свой привычный маршрут по прямой на круговое направление и научиться «вилять» между рядами.

Обывателю это решение пока может показаться инженерной эксцентрикой, но у специалистов в области авиастроения оно вызвало глубокий интерес и понимание. По мнению экспертов, идея корпорации “Airbus”, связанная с кардинальным изменением конфигурации самолета, может иметь положительные результаты. Теория за то, что самолет плоской формы должен стать более эффективным и прочным, нежели его цилиндрические предшественники.

## Охрана с воздуха

Небольшая компания из Флориды задумалась, как обеспечить безопасность воздушного пространства, не затрачивая на это много средств и усилий. Конечно, для этой цели можно использовать вертолеты, самолеты и беспилотные летательные аппараты, но часто подобное становится невозможным из-за дороговизны процесса и проводов с документами. Компания “The Drone Aviation Holding” разработала альтернативный способ наблюдения с воздуха – компактные привязные аэростаты, которые разрешено поднимать в воздух на высоту 150 метров.

Изобретение получило название “Blimp in a Box” – аэростат в коробке. Прибор не такой большой и неповоротливый, как другие аэростаты. Его легко перевозить на машине, а установка устройства занимает немного времени. Конструкция прибора очень прочная: аэростат выдерживает большие нагрузки и при необходимости может перенести даже пулевую пробойну. Это возможно благодаря природному свойству гелия, которым наполнен аэростат: небольшая дырка не нанесет серьезный урон устройству, потому что гелий вытекает медленно. “Blimp in a Box” не страшна и плохая погода, он будет эффективно выполнять порученную ему задачу даже в сильный дождь. Аэростат способен находиться в воздухе целый день. Он оборудован тепловыми датчиками и видекамерами, что позволяет ему выполнять задания как военного характера, так и служить в гражданских целях, обеспечивая безопасность территории.



## Инфразвук охраняет дом

Современные охранные системы с каждым днем становятся все умнее. Разработчики уже наградили их умением различать движения, выходить в Интернет, синхронизироваться с другой электроникой, снимать происходящее на веб-камеру и отправлять владельцу сообщения с фотографиями.

Новейшая система «Cosoop», помимо всего перечисленного, обладает еще одной уникальной способностью, которая, возможно, определит вектор развития устройств для безопасности дома на годы вперед. Прибор «Cosoop» способен улавливать инфразвуковые волны, которые не фиксируются человеческим ухом, что позволяет намного быстрее обнаружить проникновение в дом постороннего.

Данная технология может совершить прорыв в производстве охранных систем. При всех плюсах современных устройств все они имеют ограниченную зону действия. Как правило, она определяется рамками того помещения, где установлен прибор. Функция фиксации инфразвука существенно расширяет пространство, контролируемое охранной системой, позволяя небольшому устройству следить за безопасностью всего дома.

Система «Cosoop» оснащена высокочувствительными сенсорами, которые улавливают инфразвуковые волны, преобразуя их в цифровые сигналы, такие же индивидуальные, как и отпечатки пальцев. Разработчики «Cosoop» позаботились и о том, чтобы снизить процент ложных тревог. С помощью мобильного приложения устройство позволяет установить, находится ли в доме кто-нибудь из родственников. Кроме того, оно не реагирует на домашних животных. Прибор оборудован датчиком движения, микрофоном и веб-камерой с широким углом обзора.

## Умный замок

Сегодня с помощью современного смартфона и специальных приложений к нему возможно осуществлять сотни удаленных операций. Инновации коснулись даже самого привычного – процесса открывания и закрывания двери. Новый замок «Goji Smart Lock» открывается через специальный электронный ключ. Войти в комнату можно, имея с собой брелок, в памяти которого сохранен ключ, а также через приложение в телефоне, для этого нужно нажать всего одну кнопку. При желании владелец дома может предоставлять доступ к двери в определенную дату и время. Таким образом, очень удобно контролировать приход домработницы или медсестры и не возиться с дубликатами ключей. Устройство фиксирует свой статус и приветствует хозяина.

«Goji Smart Lock» на голову опережает свои аналоги по уровню возможностей. Так, smart-замок надежно следит за безопасностью дома. Он оснащен функцией «дверной глазок». Веб-камера замка снимает каждого, кто входит в квартиру, и передает снимок владельцу на телефон через e-mail или sms. Гаджет позволяет удаленно следить за целостностью дома. А если электронный замок попытаются взломать, он пошлет импульс, блокирующий дверь. Таким образом, попасть в квартиру или дом безведома хозяев становится задачей практически невыполнимой.

Устройство подходит и для iOS, и для Android, поддерживает Wi-Fi и Bluetooth 4.0. В случае поломки замок можно открыть через обычное замочное отверстие, спрятанное за основной панелью. Кроме этого, «Goji Smart Lock» имеет современный привлекательный дизайн, который непременно приглянется многим. Не стоит скрывать, умный замок – изделие не из дешевых. За него придется отдать более 10 тысяч рублей.



# ОБЛАЧНЫЙ СЕРВИС iGuard

*новый уровень качества  
охранных услуг*

iGuard позволяет оптимизировать работу сотрудников структур безопасности, предоставляя широкие возможности дистанционной коммуникации в онлайн-режиме.



**Д**еятельность сотрудников охранных предприятий связана с высокой долей ответственности. Обеспечить сохранность имущества, гарантировать безопасность объекта, нести ответственность за жизни людей – к качеству охранных услуг всегда предъявлялись самые высокие требования, и это более чем оправдано. Что же современные технологии предлагают для оптимизации охранного процесса?

Квалифицированный штат сотрудников, вне всякого сомнения, является фундаментом охранной услуги. Это верно, однако фундамент, каким бы он ни был прочным, всегда только основа. Проводя аналогии со строительством, не фундамент, а дом, возведенный на его базе, служит укрытием для человека. Так и в охранной отрасли организовать работу со-

трудников, поддерживая высокий уровень их квалификации, безусловно, важно. Однако любой начальник охраны объекта согласится с тем, что контролировать ситуацию на каждом посту, на каждом объекте в режиме здесь и сейчас важно не меньше, чем располагать штатом истинных профессионалов охраны.

Система iGuard, разработанная на базе актуальных информационных технологий, дает охранному бизнесу возможность шагнуть вперед в сфере организации и управления работой своих сотрудников. iGuard – это облачный сервис, который существенно оптимизирует работу охранного предприятия, предоставляя широкие возможности дистанционной коммуникации между сотрудниками в режиме онлайн, предполагающую моментальную постановку задач и

обмен видеодокладами, а также контроль за перемещениями охранников на объекте.

Удаленное взаимодействие между сотрудниками достигается с помощью удобных инструментов: мобильного приложения на базе раций или смартфонов для охранников и web-панели iGuard для начальника охраны объекта и дежурной части. Доступ к web-панели осуществляется через интернет-браузер без скачивания и установки каких-либо программ. Наличие на предприятии специальных технологических мощностей не требуется.

### Для охранника

Мобильный терминал на смартфоне-рации охранника позволяет:

- иметь постоянный доступ к обновляемой онлайн служебной документации;
- проходить интерактивные тестирования;



- получать задачи от начальника охраны;
- отправлять отчеты, доклады, видеоматериалы;
- контролировать свой заработок с помощью счетчика заработной платы.

### Для начальника охраны и дежурной части

Функционал панели управления начальника охраны и дежурной части включает:

- дистанционный инструктаж и проверку профессиональной подготовки охранников;
- текущее местоположение и трекинг перемещений охранников на объекте;
- мгновенную постановку задач и рассылку ориентировок;
- получение отчетов по задачам и видеодокладов, сделанных охранниками на местах;
- просмотр видеозаписей с камер наблюдения;
- автоматическое формирование графика дежурств и табеля учета рабочего времени;
- обновляемую онлайн служебную документацию.

### Для клиента

В сервис iGuard входит iOS-приложение для клиента, чей объект находится под охраной. По желанию предприятия приложение предоставляется клиенту, который получает:

- доступ к информации о составе охранных групп, заступивших на смену, и к списку постов;

сведения о текущем местонахождении охранников на объекте;

- возможность оценки действий охранной организации по конкретным пунктам договора;
- обратную связь с начальником службы охраны объекта;
- возможность просматривать видеособытия, снятые охранниками на объекте, а также записи с камер наблюдения.

Передача данных осуществляется по GSM, Wi-Fi и по каналу радики. Все соединения защищены посредством SSL-сертификата, а пароли пользователей зашифрованы. Объем данных, включая видеозаписи с камер наблюдения, расположенных на территории объекта, безопасно хранятся в облаке от 3-х месяцев до 7 лет.

Все инструменты iGuard отличаются интуитивно понятным интерфейсом с цветовой маркировкой, поэтому ими очень просто и удобно пользоваться. Кроме того, в сервис входит бесплатная круглосуточная техническая поддержка пользователей iGuard, что снимает первоначально настороженное отношение сотрудников служб охраны к новому современному инструменту.



ТАКТАЕВ  
Андрей Владимирович  
Директор ООО «Беркут-ПЦН»

– Сотрудниками Ассоциации охранных и юридических компаний «Беркут» было осуществлено тестирование системы iGuard. Мы проводили его на базе одного из объектов охраны. Использование данного сервиса получило положительные отзывы наших сотрудников и руководства Ассоциации.

iGuard позволил в режиме реального времени наблюдать за перемещением сотрудников охраны, ставить задачи и получать отчеты об их исполнении, организовывать контакт с пользователями в режиме видео- и аудиосвязи, осуществлять видеofиксацию событий на объекте с возможностью просмотра в дежурной части.

Установив приложение iGuard, владелец объекта приобретает возможность осуществлять постоянную связь с начальником охраны, корректировать задачи и при желании осуществлять контроль за сотрудниками охраны в режиме онлайн.





## Кто не идет в ногу со временем, со временем исчезает

Развитие частного охранного бизнеса в наше время набирает обороты. Речь идет не только о нашей стране, данная тенденция прослеживается во всем мире. Участвовавшие террористические акты, разгул преступности, массовые беспорядки, вызванные нестабильным экономическим положением, – все это вынуждает людей искать помощи у сотрудников частных охранных предприятий и детективных агентств. А они, в свою очередь, спешат развиваться, чтобы достойно выполнять свои обязанности и успешно конкурировать на рынке охранных услуг.



**С**тановление охранного бизнеса в его сегодняшней интерпретации началось в восьмидесятые годы прошлого века в США. Довольно быстро эту идею подхватили и в Западной Европе. Первые охранники были скорее сторожами. В их функции входило наблюдение за охраняемой территорией, а также вызов сотрудников полиции или пожарных в случае непредвиденной ситуации.

Резкому взлету популярности своих услуг на Западе охранные предприятия обязаны страховым компаниям, которые начали предоставлять скидки клиентам, заключившим договоры на физическую охрану своей собственности. Решение страховщиков базировалось на том, что имущество, находящееся под охраной, имеет больше шансов на сохранность.

В наши дни охранный индустрия во всем мире включает в себя тысячи ЧОПов, обеспечивших работой миллионы охранников. Частные охранные предприятия любой страны являются в совокупности весомой единицей, вносящей значительную лепту в обеспечение безопасности того

или иного государства. Работа западных охранных предприятий существенно отличается от российских. Некоторые из аспектов компаниям-лидерам нашего охрannого сообщества стоило бы не только внимательно изучить, но и взять на вооружение. В первую очередь это такие моменты, как сотрудничество с органами государственной власти, а также интенсивное внедрение в работу современных инновационных разработок.

**В**ремена гориллообразных охранников, мрачно стоящих у дверей или сопровождающих VIP-персон, навеявая страх на окружающих, уходят в прошлое все дальше и дальше. В наши дни охранный бизнес обретает все более цивилизованное и интеллектуальное лицо. Профессия сотрудника охрannой службы в наши дни требует не столько накачанной мускулатуры, сколько хороших знаний в области юриспруденции и психологии, свободной ориентации в компьютерных программах, способности и готовности быстро усваивать новую информацию.

Пригоден кандидат для этой работы или нет, определяют профес-

сиональные специалисты кадровых служб при приеме на работу. В зависимости от уровня знаний и подготовки новичкам проводят инструктаж, дают в напарники опытного наставника или направляют на курсы для повышения квалификации.

Профессия охранника давно уже перестала быть сугубо мужской. В Европе женщины составляют примерно пятую часть общего количества сотрудников, занятых в охране. Чаще всего представительниц прекрасного пола можно встретить в школах, детских садах, больницах, в транспортных службах безопасности и личной охране. Руководители многих охранных структур совершенно осознанно предпочитают брать на работу женщин. Они справляются со своими должностными обязанностями не хуже, а зачастую и лучше своих коллег-мужчин. Маркетинговые исследования подтверждают, что охранников-женщин отличает большая коммуникабельность, часто они способны разрядить обстановку уже одним своим присутствием. На практике, чтобы увеличить эффективность охранных нарядов, в них все чаще включают и мужчин, и женщин. ►

Около \$4млрд — таков объем российского рынка частных охранных услуг сегодня. По данным экспертов, в отрасли работает около 25 000 организаций. Общее количество сотрудников частной охраны в нашей стране превышает 700 000 человек.



**Н**овый робот “Knightscope K5” создан учеными для использования в охранной сфере. Это первый робот-охранник на планете. Пусть внешне он выглядит как старший брат боевого друга Люка Скайуокера – “R2D2”, однако в случае с “Knightscope K5” речь идет не о «Звездных войнах», а о вполне земном мирном патруле.

Руководство компании “Knightscope” утверждает, что робот-охранник заставит многих изменить представления о существующей охранной индустрии. При этом особо подчеркивается, что модель “Knightscope K5” предлагается к использованию исключительно в сфере охраны и не приспособлена для боевых действий.

Представители корпорации апеллируют к тому, что через 10 лет население планеты перешагнет рубеж в 8 миллиардов, и тогда даст о себе знать кризис в аппарате правоохранительных органов, которые физически не смогут справиться с обеспечением безопасности без увеличения штата работников. В качестве стражей порядка в недалеком будущем разработчики видят специализированных роботов-охранников. По их мнению, человек больше нет необходимости жертвовать своей драгоценной жизнью, выступая в качестве рядового охранника. Уже сегодня эта работа может быть возложена на плечи умной техники, а сотрудникам службы охраны следует озаботиться тем, готовы

ли они к получению необходимого объема знания для управления подчиненными-роботами.

Модель “Knightscope K5”, оснащена четырьмя HD-камерами, микрофоном, многочисленными датчиками движения, тепловизорами, сканерами и детекторами запахов. Программное обеспечение робота позволяет анализировать поведение различных объектов, различать до трехсот автомобильных знаков в минуту, а также распознавать наличие биологического, химического и звукового оружия в ближайшем окружении.

“Knightscope K5” передает информацию в командный центр с помощью GPS и Wi-Fi. Чтобы приступить к работе, роботу требуется присутствие человека, который ввел бы необходимые данные об окружающей обстановке.

Концепт “Knightscope K5” не способен преследовать или задерживать злоумышленника. Пока технические возможности позволяют роботу лишь обнаружить подозрительную активность, о чем он немедленно сообщает в командный центр. Если толкнуть или применить другие физические действия по отношению к роботу, он начинает издавать громкие звуки, параллельно уведомляя о произошедшем тот же командный центр.

По расчетам представителей компании-производителя, работа системы обходится в \$6,25 в час. Это означает, что, по расценкам

американского рынка охранных услуг, “Knightscope K5” позволяет примерно на 50 процентов сократить стоимость работы охранника.

Концепт “Knightscope K5” еще проходит тестирование, но уже «принят» на работу. Первым работодателем для роботов-охранников стала штаб-квартира “Microsoft” в Силиконовой долине. В обязанности робота входит патрулирование территорий с помощью GPS и чтение страниц в социальных сетях, где, отталкиваясь от выводов собственного социолингвистического анализа, он должен предупреждать службу безопасности “Microsoft” о возможном появлении злоумышленников.

Итак, крупные корпорации готовы заменить услуги людей на услуги управляемых ими роботов. Однако в определенном смысле разработка компании “Knightscope” отнимает работу у человека. Из-за нашествия умной техники рядовые сотрудники охраны могут оказываться не востребованными на рынке труда. Готово ли к такому повороту охранное сообщество?

Б.





# Важно жить в гармонии с эпохой

**С**огласен ли я с тезой «Кто не идет в ногу со временем, тот со временем исчезает»?.. Пожалуй, да. В моей жизни было много моментов, связанных с изменениями, и каждое нужно было пропустить через себя, вписаться в него. Мне не раз приходилось чувствовать, что если отстанешь от цепочки событий и ситуаций хоть на один шаг, если не успеешь на них правильно отреагировать, то уйдешь вместе с отжившей эпохой. Однако существует и другая особенность: если ты опережаешь свое время, то велик риск оторваться и уйти в небытие.

Это касается становления не только человека как личности, но и жизнедеятельности компании. Возьмем, к примеру, «НИЖФАРМ», где я работаю последние годы. Сначала это было государственное предприятие. Потом оно стало акционерным обществом со своей корпоративной культурой, собственными подходами, которые уже отличались от государственных. В 2004 году руководство компании приняло решение стать частью немецкой корпорации «STADA», и опять последовали преобразования. Что мы имеем в итоге? Предприятие постоянно динамично развивается, благодаря чему за все 17 лет существования его как коммерческой, а не государственной структуры не было ни единого случая задержки заработной платы, а ежегодный рост продаж составляет около 20 процентов.

Если снова вернуться к собственной жизни... Я прошел школу от оперуполномоченного КГБ СССР до начальника отдела контрразведки Управления уже в ФСБ. Сейчас я работаю в коммерческой структуре. Поменялось ли что-то принципиально? Поменялось. Раньше я смотрел на жизнь из окна кабинета Управления ФСБ, где многое было предопределено рамками законов «Об оперативно-розыскной деятельности», «О Федеральной службе безопасности»: выявлять, предупреждать и пресекать любые действия, направленные на подрыв безопасности государства. Сейчас я нахожусь по обратную сторону этого окна. Я чувствую себя более независимым. Хотя по-прежнему остаюсь

правопослушным гражданином. Я работаю в сфере обеспечения информационной и экономической безопасности конкретной компании и по функционалу, в принципе, довольно сильно перекликаюсь с тем прежним собой. Я так же выявляю, предупреждаю и пресекаю, но только уже в интересах конкретной коммерческой структуры. Правда, теперь я не только нахожусь в рамках корпоративного регламента своей компании, но и определяю его в части своей компетенции. Это очень интересно. И это, безусловно, шаг на новую ступень в моем профессиональном развитии.

**К**аждая компания сама обозначает свои корпоративные ценности и внутренние регламенты, определяющие ее индивидуальную корпоративную культуру. Залог успешности компании – когда всеми сотрудниками они принимаются и разделяются. Важной составляющей корпоративной культуры является ответственность сотрудника за безопасность компании, поскольку в конечном счете от этого зависит и его благополучие. Несоблюдение корпоративных правил безопасности может привести к непредсказуемым для компании последствиям, и сотрудник, соблюдая их, минимизирует собственные риски остаться без рабочего места и зарплаты. Обеспечение информационной и экономической безопасности не есть самоцель. Это – необходимое условие эффективности бизнеса, его стабильности и лидирующего положения на рынке.

В ОАО «НИЖФАРМ» работают представители разных поколений. Кто из них более внимательно и ответственно относится к требованиям службы безопасности? Люди, которым сейчас 40–50 лет, воспитывались еще в Советском Союзе, когда все были объединены единими государственными ценностями, поэтому бдительность у представителей этого поколения присутствовала всегда. Если говорить о более молодых, кому сейчас от 20 до 30, они, конечно, более беззаботны и расслаблены. Им приходится объяснять: если хочешь жить в нормальной компании, то должен соблюдать



**ТЮЛЕНЕВ**  
Евгений Андреевич

Советник генерального директора ОАО «НИЖФАРМ»  
Ветеран органов госбезопасности

установленные здесь правила и радеть за ее благополучие. А радеть за благополучие – это значит соблюдать определенные нормы, в том числе и в сфере безопасности. Молодежь это прекрасно понимает. Проблем нет. В «НИЖФАРМ» все делается для того, чтобы сотрудник ощущал себя частью единого коллектива, единой команды, полагая, что в этом случае тот сам начинает рано или поздно заботиться о корпоративной безопасности как о собственной.

**Ч**то касается личной безопасности каждого гражданина, то для меня это понятие триедино: соблюдение законодательства той страны, в которой живешь, проявление взаимоважения к людям, с которыми общаешься, и терпимость к их жизненной позиции. Мне кажется, что соблюдение этих принципов позволяет создать вокруг себя благополучное, спокойное пространство для жизни. Я не говорю сейчас о форс-мажорных обстоятельствах, которые от простого человека не зависят. Пространство безопасности каждый из нас создает вокруг себя сам. Важно, чтобы все руководствовались едиными нормами, разделяли единые ценности. И если каждый человек в обществе будет жить по этим правилам, то и общество в целом придет к благополучию.

Не нужно быть агрессивным внутри себя. Нужно быть терпимым по отношению к другому. На

мой взгляд, это наиболее важный элемент фундамента личной безопасности. Взять хотя бы každодневную ситуацию на дорогах: ну пропусти ты наглеца, который, нарушая правила, обгоняет тебя справа по обочине, притормози, не заводи себя, и тем самым обеспечишь себе собственную безопасность. Беда в том, что мы в собеседнике, который занимает позицию, противоположную нашей, немедленно начинаем видеть врага... А не будешь выискивать в нем вражеское, тебе сразу станет спокойнее, а следовательно, и безопаснее. Нужно понимать, что наша агрессия, как правило, порождает ответную.

Итак, знание законодательной базы и соблюдение законов; взаимоуважение и терпимость по отношению к чужой позиции. Повторюсь, три эти составляющие позволяют обеспечивать в каждодневной жизни нашу с вами безопасность. И здесь, как представляется, мы возвращаемся к тому, с чего начали. Надо идти в ногу со временем. Если не будешь успевать за изменениями в законодательной базе, то отстанешь, не будешь чувствовать свою же безопасность. Незнание закона не освобождает тебя от ответственности. И виноват будешь в этом только ты сам.

Нужно жить в гармонии со своей эпохой. Сегодняшнее время учит нас быть толерантными по отношению к людям разных мировоззрений, разных вероисповеданий, иначе можно потерять все, лишиться духовной связи с самыми

близкими людьми: собственными детьми, родителями. А это настоящая беда.

**К**ак я принял решение уйти из органов и перейти работать в коммерческую структуру? По службе у меня все шло нормально, была определенная перспектива служебного роста, были благодарности и награды, но в один прекрасный момент мне – полковнику – не хватило денег купить жене сапоги... Конечно, это были 90-е, тогда многие люди переживали подобное. Тогда мне и поступило предложение поработать не в государственной, а в бизнес-структуре. Для меня было очень серьезным решением: уйти из органов, сменить погоны на штатский костюм. С трудом, но я его принял. Это был важный жизненный момент, поворот, требующий правильно уловить тенденцию времени, адекватно оценить свой собственный потенциал и найти свое место. Я уже достиг предельного возраста нахождения на военной службе, и меня могли отправить на заслуженный отдых в любой момент.

Предложение, поступившее от руководства компании «НИЖФАРМ», дало мне шанс уйти вовремя. Как говорится, под аплодисменты коллег и слезы женщин... Я ушел не как поднадоевший всем пенсионер, а как опытный специалист, еще имеющий невыработанный потенциал. В 50 лет меня в «НИЖФАРМ» взяли охотно. Это опять про ощущение времени, которое нельзя

терять. Каждый человек должен чувствовать, что он может именно сегодня. Для каждого человека крайне важно в своем личном, отведенном на земле времени поймать момент нужного поворота.

В заключение вспоминается один случай из жизни. Как-то в самом начале 2000-х приехали мы с коллегами в Санаксарский монастырь. Находится он в мордовской глубинке. Монах, которому поручили провести нас по территории обители с экскурсией, оказался молодым человеком, не старше тридцати, интересным внешне, образованным, поскольку в миру преподавал историю. Я не удержался и спросил: что же заставило его уйти в монастырь? Мне казалось, что человек с таким потенциалом прекрасно вписывается в мирскую жизнь. Он мне ответил, что, бывает, жизнь словно доведет тебя до стены, и ты становишься перед выбором: то ли монастырь, то ли борьба, а то и пропасть. Я же тогда подумал, что тоже дошел до жизненной черты, перед которой надо принимать твердое решение, хотя ситуация и не такая патовая, как у монаха. В моем случае имел место быть осмысленный выбор, давший возможность дальнейшего роста и развития в условиях, опять же, быстро меняющейся конъюнктуры.

Б.





# Время само ставит новые задачи

**Д**ля меня лично, как и для всех сотрудников Ассоциации «Беркут», в настоящее время выражение «Кто не идет в ногу со временем, со временем исчезает» является аксиомой. Однако лукавить не буду: в далеком 2001-м, когда, уволившись из органов внутренних дел по выслуге, я пришел работать в «Беркут», любимое высказывание П.В. Ковалева для меня абсолютной истиной не являлось. Тогда в Нижегородской области существовало несколько сотен охранных предприятий, большинство которых было создано в начале 90-х годов. Во главе, как правило, стояли выходцы из различных силовых структур, поэтому подход и видение дальнейших путей развития охранных предприятий практически у всех были одинаковыми. Соответственно, мне казалось, что достаточно ужесточить требования, усилить контроль и спрос с подчиненных, и начнется успешное развитие компании.

Однако, приступив к работе, я понял, что «Беркут» мало чем отличается от других охранных предприятий и потенциальные клиенты не понимают, с кем им предпочтительнее сотрудничать. Только тогда до меня стал доходить смысл любимой фразы Ковалева. Жизнь действительно не стоит на месте. Мы постоянно должны двигаться вперед. Должны быть лучше других. У нас должно быть то, чего нет в других охранных предприятиях. Мы должны представлять более широкий спектр услуг своим клиентам, те, о которых даже еще не задумываются наши коллеги из других ЧОПов...

Например, мы сразу решили, что компания «Беркут» должна располагаться в здании с несколькими кабинетами, чтобы клиент, приходя в наш офис, понимал: если его беспокоит личная безопасность, ему помогут решить проблему в кабинете справа, где принимают профессионалы, специализирующиеся на личной охране; интересует сохранность имущества – следующая дверь; необходимо обеспечить сопровождение перевозимых грузов – следующая; необходима помощь юриста – пожалуйста в кабинет компании «Юр-профи»; заинтересованы в установке охранно-пожарной сигнализации, систем видеонаблюдения или контроля управления доступа – нет проблем; есть заинтересованность в продукции швейного производства – решим и этот вопрос. Если клиент хочет приобрести гражданское оружие или у него заканчивается срок действия лицензии, руководителю его службы безопасности необходимо пройти курсы повышения квалификации – специалисты Академии «Беркут» всегда готовы помочь. Намерение идти в ногу со временем, работать, чуть-чуть опережая общее предложение профильного рынка, позволяет нам не только не останавливаться на достигнутом, но и ежегодно улучшать качество оказываемых услуг, увеличивая их объемы.

Что касается соотношения темы этого номера с моим жизненным опытом... Я часто благодарю судьбу за то, что всю жизнь иду по восходящей. У меня есть друзья, коллеги, в том числе по службе в МВД, которые, на мой взгляд, когда-то были более успешны, чем я, у них был больший потенциал, но в какой-то момент они решили, что многого достигли, можно перевести дыхание, отдохнуть, расслабиться, а потом многие не смогли наверстать упущенное время. Поэтому моя жизненная позиция – никогда не останавливаться на достигнутом, всегда идти только вперед, потому что совершенству нет предела.

**Д**ля Ассоциации «Беркут» последствия стремления всегда идти в ногу со временем таковы: мы входим в десятку крупнейших предприятий России. На сегодняшний день 3000 (три тысячи!) наших сотрудников обеспечивают личную и имущественную безопасность граждан в 16 регионах страны. Генеральный директор Ассоциации П.В. Ковалев является членом Координационного совета при МВД России и представляет интересы всех ЧОПов Приволжского федерального округа. Среди наших клиентов много крупных сетевых компаний, хотя мы внимательно работаем и с небольшими предприятиями.



НОВОЖИЛОВ  
Юрий Валерьевич  
Директор АОЮК «Беркут»

Намерение не отставать от времени выражается в гибкости существующей структуры Ассоциации. Для всех основных направлений нашей деятельности разработаны регламенты, дающие четкое представление сотрудникам о действиях на всех этапах выполнения поставленных задач. Если мы видим, что происходит сбой или возникают сложности в отлаженном механизме, то оперативно устанавливаем причины произошедшего, ищем пути выхода из сложившейся ситуации. Окончательное решение принимается на Совете директоров Ассоциации с последующим незамедлительным внесением дополнений в ранее утвержденные регламенты.



Решение кадровых и социальных вопросов на предприятии базируется на выработанной нами концепции в области управления персоналом. Мы исходим из того, что персонал — одна из главных ценностей компании. Одно из основных стратегических направлений нашей кадровой политики — формирование команды, состоящей из высококвалифицированных работников, стремящихся реализовать свой личностный потенциал при решении поставленных профессиональных задач. Руководство Ассоциации очень внимательно относится к созданию условий для оптимального использования кадрового потенциала, укреплению единой корпоративной культуры, эффективной мотивации профессионального развития каждого сотрудника.

Чтобы иметь устойчивые конкурентные преимущества, руководство Ассоциации создает необходимые условия, чтобы специалисты всех служб «Беркута» были заинтересованы в изучении и внедрении инновационных разработок. Многие наши сотрудники регулярно посещают профильные семинары и презентации, отслеживая все технические новинки в области охраны. Своим клиентам мы предлагаем новые интересные решения для обеспечения сохранности их имущества.

Если говорить о новых проектах, которые компания будет воплощать в ближайшее время, то к настоящему времени нами успешно проведен ряд переговоров с крупными сетевыми компаниями по расширению сотрудничества в других регионах. В августе 2014 года мы взяли под охрану объекты в Волгограде, то есть «Беркут» шагнул уже в Южный федеральный округ. В завершающей стадии находится обсуждение условий сотрудничества с двумя крупными зарубежными компаниями, имеющими свои представительства в Санкт-Петербурге, Екатеринбурге и Омске.

В ноябре этого года открылся еще один филиал Академии безопасности «Беркут», на этот раз в городе Кстово. Он будет размещаться в здании Всемирной академии самбо, которое прекрасно подходит для решения учебных задач по комплексной подготовке охранников.

Время само постоянно ставит перед нами новые задачи. Главное — уметь слышать его и не лениться.





# ПРОФЕССИОНАЛЫ ДОЛЖНЫ ОБЪЕДИНЯТЬСЯ

## *об одной из тенденций времени*

Не так давно генеральный директор АОЮК «Беркут» вступил в Деловой Клуб НСБ, объединяющий руководителей крупнейших охранных структур России. Чем продиктовано это решение? Что дает охранному предприятию участие ее руководителя в профессиональном союзе? Какие форматы профессиональных коммуникаций востребованы сегодня? – об этом и многом другом мы беседуем с П.В. Ковалевым, который всегда щедро и с удовольствием делится своими свежими наблюдениями, идеями и мыслями по поводу развития охранного сообщества в России.

– Павел Владленович, вы принимаете активное участие в работе нескольких крупных профессиональных союзов, объединяющих руководителей негосударственных структур безопасности России. С чем связана такая любовь к объединениям? Не отвлекает ли она от руководства большим и серьезным бизнесом?

– Всю свою взрослую жизнь я, в принципе, очень положительно отношусь к объединениям, которые не связаны с какой-либо партийной принадлежностью. Это объединения либо по профессиональному признаку, либо по принципу хобби, увлечений. Когда-то, попав в пятнадцать лет в командное училище, где в одном кубрике нас жило 75 человек, я быстро понял, что выжить одному в сильном агрессивном мире очень сложно, практически невозможно, нужно уметь объединяться... Таким образом, с юности, когда речь идет о каком-то объединении, – я обеими руками «ЗА».

Примером тому является мое участие в работе Координационного центра РОСС, созданного более десяти лет назад. Как только до меня дошла информация, что И.А. Голощапов создает некий Координационный центр, я не задумываясь поехал в Москву. В «Беркуте» было не более ста сотрудников (сейчас их более трех тысяч), но уже тогда я на подсознательном уровне чувствовал, что руководителям охранных предприятий необходимо объединяться в масштабах России.

На протяжении всех последующих лет вплоть до сегодняшнего дня команда Ассоциации «Беркут» ведет активную работу в КЦ РОСС. Тогда же, в самом начале, я понимал, что это объединение как минимум даст мне поддержку более опытных коллег и возможность обмениваться опытом с представителями других регионов. Проблем у каждого руководителя ЧОПа очень много, но они в большинстве своем схожие у всех нас: как набирать персонал, как одевать персонал, как обучать персонал, как приобретать огнестрельное оружие, боеприпасы, спецсредства. Нижегородский опыт был на тот момент мною хорошо изучен. Вступив в КЦ РОСС, я уже мог воспользоваться опытом коллег из других регионов. И проблемы моего предприятия, волновавшие меня, начали решаться быстрее. Как правило, выяснялось, что велосипед-то уже изобретен, достаточно только иметь информацию об этом.

В сегодняшних рамках Ассоциации «Беркут», понятно, задачи мои как руководителя стали иными, более масштабными, но снова и снова я убеждаюсь: главное – нужно знать, где брать информацию, и грамотно ее применять потом на практике. Профессиональные сообщества всегда



КОВАЛЕВ Павел Владленович

Член президиума КС при МВД России –  
координатор по ПФО,  
генеральный директор АОЮК «Беркут»

Деловой клуб негосударственной сферы безопасности (НСБ) создан по инициативе прогрессивных членов Отраслевого отделения НСБ Федерального межотраслевого совета Общероссийской общественной организации «Деловая Россия». Членом Делового клуба НСБ может быть собственник или представитель высшего руководства организации, рекомендованный Генеральному совету «Делового клуба» одним из его членов и имеющий положительную деловую репутацию. Инициатор создания Клуба – Андрей Константинович Луговой, вокруг которого сейчас формируется деловая охранная элита страны.

создают для оборота этой информации прекрасную почву.

– Помогите, пожалуйста, разобраться, чем отличается одно крупное профессиональное объединение руководителей негосударственных структур безопасности от другого? Порой кажется, что все они занимаются одним и тем же, да и фамилии людей, входящих в их состав, часто переходят из одного списка в другой.

– Все объединения представителей негосударственных структур безопасности, существующие в стране на сегодняшний день, казалось бы, объединяют одних и тех же людей. Это действительно так. Однако каждая из этих организаций прорабатывает проблемы охранного бизнеса под своим специфическим углом зрения.

Так, в Координационный совет при МВД России, как и в Координационный совет при ГУВД по Нижегородской области, входят не только руководители ЧОПов, но и крупные представители органов полиции. Это позволяет более быстро и эффективно решать наши общие с полицией задачи в деле обеспечения правопорядка и безопасности граждан. Я неоднократно убеждался, что членство в этих координационных советах дает возможность быстрее донести свое компетентное рабочее предложение до необходимых лиц в органах правопорядка, принимающих решения. Если тыходишь в состав Координационного совета, для чиновников это означает, что ты уже прошел некий профессиональный фильтр и к твоему мнению можно прислушиваться, поскольку оно отражает реальное положение вещей. Таким образом, ценность координационных советов при МВД состоит в том, что они дают руководителям ЧОПов возможность напрямую общаться с представителями органов полиции.

В КЦ РОСС, о котором я уже сказал немало добрых слов, такой возможности нет. Там атмосфера общения несколько иная. Там люди все гражданские, хотя в прошлом, конечно, военные или силовики. Все занимаются одним делом, говорят на одном профессиональном языке. Взаимопонимание складывается

быстрее. Хочу отметить, что в КЦ РОСС я никогда не слышал, чтобы кто-то поинтересовался: «А сколько человек у тебя в компании?» Просто не принято акцентировать на этом внимание. Все общаются на равных, здесь ценят и прислушиваются к мнению руководителя ЧОПа любого уровня.

Есть у нас Ассоциация «Опера», которой руководит Николай Константинович Дружинин. Название этого профессионального союза говорит само за себя, он объединил людей из уголовного розыска. Не являясь членом этой организации, я несколько раз бывал на их заседаниях. Не скрою, мне было очень интересно. «Опера» обсуждают много актуального для совершенствования методов борьбы с преступностью в нашей стране.

Сейчас по всей стране организуются МОПы («МОП-Центр», «МОП-Урал» и другие), я пока не очень хорошо знаком с практикой их работы. Это тоже объединения охранных предприятий, но уже по региональному признаку. Цель МОПов – создать собственную единую сеть по всей России. Один из инициаторов этого процесса – Андрей Геннадьевич Козеев, мой хороший коллега. Он, кстати, является активным организатором проекта «Зеленый коридор», который объединил ресурсы ЧОПов из разных регионов страны для сопровождения грузов по всей России.

Если меня спросят, почему ты не в МОПе, почему не у Дружинина?.. Отвечу, что банально не хватает времени принимать участие в работе всех этих объединений. Просто значиться в составе, не включаясь активно в работу, – такой подход не вписывается в мои жизненные принципы. Поэтому приходится здраво оценивать свои возможности и распределять силы. Но если бы в сутках было 48 часов, я бы с удовольствием вошел в каждое из существующих ныне в России профессиональных объединений представителей негосударственных структур безопасности. Абсолютно уверен, обязательно получал бы нечто важное и полезное на каждой встрече в любом из них.

– Тем не менее не так давно вы вступили в Деловой клуб НСБ. Чем привлекла вас к себе эта организация?





– Главных причин две. Во-первых, люди. Во-вторых, предлагаемый формат общения. Есть и третья причина, пожалуй, – это уровень профессионального диалога.

Начну с людей. Членами Делового клуба НСБ являются самые влиятельные представители охранного бизнеса в России. Это действительно крупные игроки в нашем секторе рынка, люди с государственным уровнем мышления, способные к стратегическому видению и пониманию задач. Мне посчастливилось: со многими из них я уже был знаком до своего вступления в Деловой клуб. Общеизвестно, что Деловой клуб – довольно закрытая организация, куда невозможно попасть исключительно по собственному желанию, возможно только по рекомендации кого-то из членов Клуба. Например, меня порекомендовал Ильдус Янышев, с которым мы знакомы давно и вместе реализовали ряд достойных проектов. Предложение Ильдуса вступить в Деловой клуб стало для меня определенным знаком доверия и уважения со стороны очень влиятельных людей, и я с радостью его принял.

Люди, которые встречаются друг с другом в Деловом клубе, прекрасно понимают, что лица собравшихся отнюдь не случайны. Здесь все как бы ручается за порядочность и надежность друг друга. Здесь нет случайных людей. Не секрет, что бывали предложения какого-то взять, но их не принимали. Я с определенной гордостью говорю о том, что меня приняли в Клуб с первого раза.

Причина вторая. Формат общения между этими серьезными людьми, о котором я уже был слышан до вступления в Клуб, для меня чрезвычайно нов и интересен. Я, как и большинство моих коллег с военным и силовым прошлым, привыкли к традиционной форме проведения совещаний. Естественно, наши стереотипы отражаются и в формах работы профессиональных объединений: официальное письменное уведомление о предстоящем событии – регистрация участников – долгое пленарное заседание с протоколом и заранее заявленными докладами – возможно, секционные заседания – итоговое заседание с награждениями – возможно, легкий фуршет по окончании

мероприятия. Это ни хорошо, ни плохо. Это просто реальность.

Деловой клуб предлагает своим участникам некий «неформальный» формат, так я его для себя обозначил. Люди встречаются и говорят о важном в ситуации respectable ресторана или, скажем, в модном тире. Участников встречи, безусловно, меньше, чем в зале заседаний, все друг у друга на виду. Здесь сложнее уклониться от вопроса, любая твоя реакция на происходящее заметна большинству. Это совершенно иной уровень коммуникации. Внешне менее официальный, он требует большей открытости и включенности в происходящее от каждого участника встречи. С психологической точки зрения он требует от тебя больших затрат: и интеллектуальных, и эмоциональных.

Какой эффект дает подобный формат общения? Он однозначно дает возможность каждому участнику встречи раскрыться и одновременно открыть для себя в своих коллегах новые, порой неожиданные человеческие грани и таланты.

Например, одно из последних заседаний Клуба проходило в крупнейшем московском тире. Встречающей стороной был Валерий Александрович Ашихмин, президент Общероссийской федерации по спортивному многоборью. Я был знаком с ним много-много лет, но когда господин Ашихмин начал рассказывать о соревнованиях, которые они проводят в России, о соревнованиях, в которых он принимает участие в России и за рубежом, это произвело на меня новое неизгладимое впечатление. А когда мы перешли непосредственно в тир, увидели огромное количество различного современного оружия, в том числе и зарубежного, и Валерий Александрович очень интересно рассказывал о преимуществах каждой модели, а потом он еще и начал стрелять... Я был поражен, насколько метко и грамотно он это делает. Безусловно, у меня было хорошее мнение о В.А. Ашихмине и до этой встречи в тире, но после нее оно значительно окрепло, обросло добрыми эмоциями, и все это благодаря Деловому клубу.

Еще одно свежее впечатление от той встречи в тире: мне удалось вместе пострелять с Андреем Констан-



тиновичем Луговым. Как только я увидел, как он берет в руки автомат, сразу понял, что за плечами у этого человека действительно серьезное профессиональное мужское прошлое, и, конечно, уважение мое к нему возросло. Тем более, что стрелял господин Луговой лучше, чем я.

Первым новым для меня человеком, с которым я познакомился именно в Клубе, стал Владимир Анатольевич Овсянников. Я сразу почувствовал в нем интересного собеседника и опытного руководителя. По приезде же домой был приятно удивлен, просмотрев несколько выступлений Овсянникова с трибуны Государственной Думы. Естественно, у таких людей есть чему поучиться, и для меня это очень важно. «Неформальный» формат позволяет тебе самому раскрыться больше, и ты более открыт к собеседнику. Когда профессионалы собираются в подобной атмосфере, она позволяет им поделиться большим. А когда ты делишься большим, это позволяет кому-то что-то важное от тебя взять и научиться чему-то большому. Так происходит и с тобой, в свою очередь, и с каждым из присутствующих.

Я давно был знаком с Игорем Владимировичем Сальником. Однако именно после встреч в Деловом клубе мы стали не просто людьми, знающими друг друга, а деловыми партнерами в очень интересном проекте, предполагающем создание мощного учебного центра по подготовке охранников в Крыму. В декабре центр уже примет первых курсантов. Специалисты Академии безопасности «Беркут» предоставили своим коллегам из ГК «Дубровник» полный пакет наших учебно-методических разработок и интеллектуальный ресурс наших лучших преподавателей, которые систематически будут выезжать в Крым с мастер-классами. Безусловно, наши отношения с И.В. Сальником в рамках этого проекта имеют не только дружеский, но и определенный коммерческий подтекст. Это уже финансовый положительный результат от моего участия в Деловом клубе. Я уверен, что с И.В. Сальником нас сблизил именно «неформальный» формат Делового клуба, хотя знали мы друг друга до этого лет десять. Этот формат позволяет расслабиться и начать доверять друг другу, а когда доверишься, почему бы не по-

просить профессиональной помощи.

И наконец, третья причина – сам уровень происходящего диалога. Безусловно, на всех встречах Делового клуба обсуждаются животрепещущие и проблемные темы, связанные с жизнью охранного сообщества в России. На площадке Клуба часто присутствуют члены Государственной Думы. В частности, А. К. Луговой, которого я уже упоминал. Андрей Константинович принимает живейшее участие в обсуждении наиболее важных вопросов нашей отрасли, а порой выступает и со справедливой критикой в адрес охранного сообщества. Мы много говорим об уровне профессиональной подготовки охранников. В частности, об учебных программах для ЧОУ. Дело в том, что все они достаточно новые. Есть моменты, где программные требования нужно бы сделать жестче, а где-то послабее... Почему это принципиальный вопрос? Потому что эти программы определяют лицо охранного сообщества в ближайшей перспективе.

Не так давно мы обсуждали возможность кураторства определенного направления каждым из нас: законодательная работа, шефство над молодым поколением, спорт. Взять тот же мини-футбол. Здесь очень хорошие достижения у нашей Ассоциации, у группы компаний «Дубровник». «Беркут» – единственный клуб, представляющий ЧОПы, который выступал на чемпионате России по мини-футболу. Что нам мешает объединиться и сделать общий клуб? Что мешает устроить свой чемпионат между различными охранными компаниями на федеральном уровне? И т. д. Каждый из членов клуба готов выбрать определенное направление, в котором может помочь развиваться охранному сообществу в целом.

**– И все-таки чьи интересы представляет Деловой клуб НСБ? Какая польза от этих встреч небольшим ЧОПам?**

– Малые предприятия охранного сообщества, безусловно, попадают в сферу интересов того, что обсуждается в Деловом клубе. Однако все начинается с крупных игроков рынка. Нужно понимать, что если предприятие крупное, то оно сталкивается с более серьезными задачами и проблемами, нежели предприятие, в котором, допустим, 100 человек. Напри-





мер, если в таком ЧОПе в день напьются трое, то это будет три процента от общего числа сотрудников. А если на предприятии 1000 человек, то эти три процента превратятся уже в 30 пьяных охранников. И так во всем. Мы занимаемся услугой, которая очень сильно завязана на человеческом факторе, а он, к сожалению, далеко не всегда предсказуем.

**– Как вы считаете, сегодня может начаться с нуля охранное предприятие, например, в Нижнем Новгороде? Или рынок уже занят?**

– Думаю, все зависит от харизмы руководителя. Принципиально все возможно. Естественно, если раньше достаточно было небольшого материального ресурса для выхода на рынок, то сейчас с небольшими деньгами это сделать крайне сложно, на мой взгляд. За двадцать лет существенно изменились представления и требования заказчиков к качеству наших услуг.

Охранная отрасль развивается сегодня очень активно, о чем я уже говорил, и нужно понимать, что охранные предприятия тоже трансформируются. Так, в Нижнем Новгороде появился один федеральный игрок, который недавно вышел на рынок пультавой охраны. Эта компания занимается скупкой существующих ЧОПов, тем самым быстро приобретая определенное значимое положение в охранном сообществе и быстро становясь крупной фигурой в регионе, куда заходит.

Однако давайте подумаем, что является главным козырем пультавой охраны? Мобильность, то есть ГБРки в первую очередь. Предположим игрок, о котором я только что говорил, скупил несколько ЧОПов, и стал владельцем полусотни ГБРок. Что могут сделать в такой ситуации руководители других небольших ЧОПов? Они могут тоже продать свои бизнесы ему, а могут объединиться с другими, такими же небольшими ЧОПами, и этому объединению уже вполне по силам составить конкуренцию даже крупному игроку. Вот еще один из вариантов, как могут жить и выживать на рынке небольшие компании. Владельцы ЧОПов – это, как правило, люди с военным или силовым прошлым, люди мужественные, упрямые, поэто-

му они часто выбирают путь объединения против крупных игроков, чтобы все-таки оставаться хозяевами своего дела, хоть и небольшого.

**– Мы опять возвращаемся к тому, с чего начали? К теме важности объединения в этом бушующем мире?**

– На самом деле если говорить об охранном сообществе в России, то сегодня собираются и объединяются по стране не только большие и жирные. Объединяются все.

В Деловом клубе НСБ собираются руководители самых крупных ЧОПов не потому, что у них денег больше, чем у других, а потому, что они имеют потенциал, позволяющий всю важную информацию, которая звучит на Клубе, доносить до своих коллег в регионах. Кроме того, они имеют возможность собрать необходимую объективную информацию для Клуба на местах. Деловой клуб объединяет людей не по принципу денег, а по принципу их личного социально значимого ресурса. Каждый участник Клуба должен приносить определенную выгоду даже не Клубу, а российской охранной отрасли в целом.

Разные форматы существующих в России объединений негосударственных структур безопасности подтверждают то, что охранная отрасль развивается, трансформируется, живет. Разнообразие форм – это признак здорового, живого организма. Это очень здорово.

Еще мне очень нравится то, что российская власть на самом высоком уровне готова разговаривать с охранным бизнесом. Я уже говорил, что не знаю другой бизнес-отрасли в стране, на которую бы государство обращало столько внимания. Следовательно, мы – значимы. Значит, с охранного бизнеса не только собирают налоги, но нас ценят, понимая, что мы делаем нечто важное для страны. Когда представители Государственной Думы садятся с нами за общий стол и начинают обсуждать плюсы и минусы законов, – это значит с нашим мнением считаются. Это говорит о том, что нашей отрасли жить.



# ИЗЛИШНЯЯ ОСТОРОЖНОСТЬ ОБЕДНЯЕТ ЖИЗНЬ

Мы беседуем с человеком, жизнь которого была всегда полна настоящего мужского драйва, с человеком, который отдал много времени и сил становлению частного охранного бизнеса в современной России.



**ГОЛОЩАПОВ**  
Игорь Александрович  
Председатель правления КЦ РОСС

Некоммерческое партнерство «Координационный центр руководителей охранно-сыскных структур» (КЦ РОСС) – крупнейшее в России объединение лидеров негосударственной индустрии безопасности. Объединяет более ста руководителей охранно-сыскных структур, представляющих около 1500 частных охранных организаций из 57 регионов Российской Федерации. 55 членов КЦ РОСС входят в состав Координационного совета при МВД России. Объединение является членом Торгово-промышленной палаты РФ и отраслевого объединения НСБ «Деловая Россия».

Родился в 1955 году. В 1976-м окончил факультет аэрофотосъемки НИИ ГАиК. В конце 70-х был инженером, затем руководил планово-производственным отделом, работал в геодезических экспедициях, выезжал на полевые работы в Киргизию, Кара-Кум, на Камчатку и в другие регионы. С 1981 по 1994 год служил в КГБ. В 1989 году с отличием окончил Высшие курсы КГБ СССР в Ташкенте. В 1982 и 1987 годах был в командировках в Афганистане. С 1994 по 1997 год руководил информационно-аналитическим отделом компании «Грант-Вымпел», занимался вопросами обеспечения безопасности. С 1997 года был председателем правления региональной общественной организации «Лига предпринимателей и руководителей предприятий безопасности», осуществлял взаимодействие с органами государственной власти, защищал корпоративные интересы членов Лиги, участвовал в законодательской деятельности, в совершенствовании правоприменительной практики, в PR охранных предприятий. С 2004 года – инициатор создания, один из организаторов и председатель правления КЦ РОСС.

Женат, отец двух сыновей.



– Игорь Александрович, является ли лично для вас аксиомой высказывание «Кто не идет в ногу со временем, со временем исчезает»? Насколько оно соотносится с вашим собственным жизненным опытом?

– Скорее я соглашусь с данной трактовкой, но у меня другой образ движения по жизни. Я сравнил бы его с ходьбой по эскалатору, который движется вниз. Если ты идешь вперед быстрее, чем эскалатор, то продвигаешься вперед. Если ты притормозил, то стоишь на одном месте. Если остановился – неизбежно скатываешься вниз.

– Какие тенденции наиболее важны сегодня для успешного становления российских негосударственных структур безопасности? Какие ориентиры следует держать сейчас в голове руководителям частных охранных организаций, чтобы идти в ногу со временем?

– Последние несколько лет в охранном бизнесе России наблюдаются следующие тенденции:

Во-первых, происходит техническое укрепление, активно внедряются инновационные технологии (видеонаблюдение, сигнализации и т. д.).

Во-вторых, поскольку резервы производительности труда у крепких компаний большие, они, стремясь к эффективности управления, всерьез начинают задумываться над автоматизацией управленческих процессов. В охранных организациях много проблем, но возросла дифференциация предприятий: «У кого щи пустые, у кого жемчуг мелкий».

В-третьих, усилилась конкуренция между охранными организациями, возникли новые ниши для охранной деятельности, в том числе государственный заказ.

Что можно пожелать человеку, который решил вступить на этот путь и заниматься охранным бизнесом? Я бы пожелал ему мужества и безудержного оптимизма, поскольку на сегодняшний день это очень непростой процесс.

– Насколько актуален для представителей российского охранного сообщества опыт зарубежных коллег? Что полезного мы можем у них взять?

– На основании опыта поездки по странам Прибалтики в 2013 году, где группа представителей КЦ РОСС познакомилась с работой Marriott Courtyard Securitas, G4S и других крупных охранных организаций, могу сказать: целиком зарубежный опыт для нас неприемлем, он не позволяет механически что-то перенести на российскую почву. Однако, по отзывам участников той поездки, каждый что-то внедрил в деятельность своей охранной организации из «подсмотренного» у коллег за рубежом. По общей нашей оценке, знакомство с работой передовых охранных компаний очень полезно, и мы намерены развивать этот опыт.

– Достаточно ли внимание уделяется в нашем обществе культуре личной безопасности каждого гражданина? Какие шаги, по-вашему, нужно делать в этом направлении и государству, и каждому из нас?

– Воспитание культуры безопасности поведения, культуры здорового поведения наших граждан – это задача не одного дня и не одного года. Я считаю, когда мы говорим о безопасности поведения, обязательно следует соблюдать принцип разумной достаточности. Иной раз думаешь, что лучше бы молодой человек сидел на диване в родительской квартире, чем попадал в конфликтные ситуации в ночных клубах. Но, с другой стороны, слишком осторожное поведение тоже ведь обедняет жизнь...





## Стратегия личной безопасности

Энергичный, но добродушный шлепок акушерки по «пятой точке» вводит младенца в мир жизнедеятельности, дает ему возможность набрать в легкие воздуха, как бы командуя: «Живи!», «Выживай!» С момента появления на свет божий человека подстерегают опасности. Возможно, они и одержали бы победу над человеческим родом, но у человека разумного есть основной метод защиты от козней «беса» опасности — **БЕЗОПАСНОСТЬ.**



**Н**аша жизнь не становится спокойнее и безопаснее, к сожалению. Мы живем среди многих угроз, подстерегающих нас на каждом шагу: криминальный беспредел, домашние насилие, преследования на работе и многое другое. Нам кажется, что это все может случиться с кем угодно, но только не с нами. Как правило, то, что подобная позиция является заблуждением, мы порой понимаем слишком поздно. Зачастую мы склонны видеть причины наших бедствий скорее в неведении или необъяснимом стечении обстоятельств, нежели расценивать их как результат собственных ошибочных действий. Между тем реальность доказывает обратное: мы сами виноваты в своих несчастьях.

Нет смысла доказывать, что уровень криминализации в России по-прежнему остается достаточно высоким. Все смешалось в нашей стране: грубые нравы американского Дикого Запада, кровавые бесчинства эпохи самураев, беспредел отечественных негодяев. Рядовому человеку, чтобы сохранить свое имущество, здоровье и жизнь, приходится постоянно быть начеку. Как показывают данные соцопросов, рядовой россиянин не уверен сегодня в том, что может обеспечить безопасность своих детей и близких. Специальная военизированная охрана, бронированные автомобили, высокие заборы, устройства для видеонаблюдения, разрешение и покупка оружия – увы, слишком дорогие удовольствия, доступные не каждому гражданину. Все это подвигает к мысли, что нам не на кого надеяться, кроме как на самих себя.

Подготовить человека ко всем прогнозируемым опасностям абсолютно невозможно. Необходимо выработать стратегию личной безопасности, обеспечивающей управление действиями человека в экстремальной ситуации.

### Страх

Страх – это самое главное чувство потенциальной жертвы. Из биологии нам известно, что каждый организм по-своему реагирует на страх. Олень замирает. Ракотшельник наглухо захлопывает свою раковину. Хамелеон меняет цвет и сливается с окружающей средой. Скунс выбрасывает вонючую жидкость. Кошка шипит и выгибает спину. Когда вы сталкиваетесь с опасной ситуацией, как реагирует ваш организм? Вы

смеетесь над ней? Вы пытаетесь избавиться от нее? Вы стараетесь найти себе оправдание? Вы прячетесь? Нападаете? Убегаете? Делаете вид, что вас не волнует опасность?..

То, что может подойти одному человеку, может быть не совсем удобно другому. Никто из нас не справится с задачей лучше, чем заложено во внутренней природе каждого из нас. Только формирование личной стратегии безопасности, базирующейся на индивидуальных особенностях конкретного человека, может обеспечить выживание во многих опасных ситуациях. Для этого нужен простой, универсальный и эффективный инструмент, с помощью которого можно создать личную стратегию безопасности.

### Роли

Есть три классические ролевые позиции, которые присутствуют в любом из конфликтов. Все они взаимосвязаны между собой. **Жертва** не может существовать без некоего **Преследователя**, а как только эти двое начинают взаимодействовать, на сцене частенько появляется герой-**Спаситель**, пытающийся защитить несчастную Жертву от несправедливых нападков.

Сюжет этот хорошо знаком нам еще по сказкам. Бедную падчерицу обижает злая мачеха, но вдруг оказывается, что у бедняжки есть крестная-фея или на ее защиту встают какие-то силы природы, она получает некие волшебные дары от случайных доброжелателей. В сказках зло всегда бывает «справедливо наказано», жертва реабилитирована, а спаситель скромно уходит вдаль в своих сияющих доспехах. И мы можем быть уверены, что в случае чего он вернется и вновь накажет всех «плохих» и поможет всем «хорошим».

Однако в жизни всё редко бывает так однозначно и легко. Сюжет борьбы добра и зла постоянно окружает нас и в повседневных житейских ситуациях. Вот только каждый из участников спора обычно убежден, что именно он и олицетворяет собой Добро – то есть несчастную жертву несправедливого гонения. В то время как другая сторона выступает в роли Злого тирана. В лучшем случае – просто по незнанию, в худшем – из умышленного коварства и жестокости. Примечательно, что в роли Преследователя может выступать не конкретный злоумышленник, а, например, «неправильные» законы и правила, некачественные

товары, «обманная» реклама, противоречивая информация и т. д. Спаситель тоже не всегда приходит в образе доброй феи. Это может быть чья-то авторитетная статья или книга, врач, адвокат, милиционер, психолог, «товарищеский суд» из соседей, друзей и родственников или же просто чьи-то широкие плечи и внушительные кулаки.

### Почему выгодно быть жертвой?

Как это ни парадоксально, но находится в позиции жертвы (или просто выставляя себя в этой роли для окружающих) порой бывает выгодно. Бывают проблемы, которые мешают нам делать то, что мы хотим. А бывают проблемы, которые помогают нам не делать того, чего мы не хотим. Это называется вторичной выгодой.

Например, если у вас на руках экзема – это прекрасный повод никогда не мыть посуду. Если вы простудились – вам не придется идти в любую погоду гулять с собакой. А если вы мать троих маленьких детей, то в ближайшие несколько лет можете не забивать себе голову сложностями карьерного роста. Депрессия мешает кому-то работать или полноценно общаться. Усталость или беспомощность является уважительной причиной, чтобы постоянно эту помощь просить. Особенно эффективно это в тех случаях, когда вам кажется, что просто так вы помощь получить не сможете. Беспокойство за престаре-



**«Безопасность – это категория неизмеримо более высокая, чем величие».**

*Кардинал Ришелье*



лых родителей не позволяет вам покинуть их дом и столкнуться со сложностями самостоятельной жизни. Проблемы на работе оправдывают ваш низкий заработок или конфликты с близкими. Вот почему мы иногда держимся за видимую беспомощность и хотим быть «спасенными».

Например, очень многие женщины ждут от своих мужчин, что те будут встречать их, если приходится поздно возвращаться домой. И дело порой вовсе не в том, что ей действительно страшно, – просто приятно, что он проявляет заботу о ней (особенно если это, в сущности, единственная забота, на которую она может «законно рассчитывать»). Бывает, что для получения этого права на защиту она должна заставить его реально беспокоиться, а себя – реально пострадать. Немало случаев, когда женщин реально грабили или даже насиловали, и только после этого их мужья начинали думать, как обеспечить безопасность жены. Почему преступник выбрал среди всех людей именно эту женщину, которая обижена на отчужденность мужа? Не фантазировала ли она тайно о том, чтобы с ней случилось нечто такое, что, наконец, привлечет внимание супруга?

Таким образом, мы всегда имеем дело с целостной системой втянутых в конфликт людей, где каждый каким-то образом обслуживает потребности другого.

### Типы поведения в ситуации опасности

Наша обычная стратегия реагирования на опасные ситуации часто сводится к трем типам реакций, которые мы инстинктивно усвоили еще от своих животных предков – бей, беги или маскируйся (сделай вид, что тебя здесь нет или что ты уже мертв, побежден). Давайте разберемся, как это может проявляться в ситуации реальной опасности, какие преимущества и недостатки есть у каждой из названных стратегий.

**Маскируйся.** Яркая окраска у растений и животных часто является предупредительной для хищников: «Не ешь меня. Я невкусный и ядовитый». Люди тоже пытаются заранее обезопасить себя от возможного нападения с помощью своей внешности, но они действуют наоборот. Если мухомору нужно быть ярко-красным для того, чтобы не быть съеденным, то женщина в ярком платье на темной улице, напротив, привлекает слишком много внимания и рискует нарваться на неприятности. Люди, чтобы быть незаметными и непривлекательными для потенциальных преследователей, стараются стать «серыми», бесцветными, сливающимися с толпой, не демонстрируют толстые кошельки и дорогую одежду. Неплохо бы научиться маскировать и свое беспокойство, а не смотреть с ужасом на любой приближающийся силуэт.

**Бей.** Предпочитая по жизни «давать сдачи» или даже на всякий случай «нападать первыми» вы, вероятнее всего, являетесь приверженцем стратегии «Бей!» Чтобы действовать подобным образом, обеспечивая собственную безопасность, вам нужно быть уверенным в своей силе. Насколько это правда – вопрос другой. И в животном мире, и в человеческом обществе неоднократно встречались случаи, когда более мелкий и слабый противник побеждал или обращал в бегство более сильного одной только решимостью и силой духа.

Ярость часто пробуждает огромное количество наших скрытых резервов. Нападающий подсознательно прочитывает это по вашим телесным проявлениям: мимике, позе, жестам, интонациям голоса. Однако, если вы принимаете бой, будьте готовы к тому, что и противник может утроить свои силы. Драка есть драка. Ваш гнев может напугать, обескуражить нападающего, а может и разозлить его. Всё зависит от его мотивов и эмоционального состояния. Так что упорно держаться за эту стратегию может только тот, кто действительно хорошо владеет своим телом и реально уверен в собственной силе и скорости реакции.

Если подобную стратегию использует женщина, ей надо быть особенно аккуратной, ведь она может сама навлечь на себя чей-то гнев. Когда женщина ведет себя слишком самоуверенно и самостоятельно, когда она с вызовом демонстрирует свою компетентность, силу (то есть проявляет мужские качества), с ней и обходиться начинают как с мужчиной: проверяют на прочность, меряются силой, пытаются победить. Легко догадаться, что в такой ситуации даму гораздо легче затянуть в конфликт, спровоцировать на агрессию, дожать до появления женской реакции – слез, паники, жалоб. Часть преступников хотят получить именно превосходство, власть над своей жертвой, поэтому они могут пойти на всё, чтобы просто увидеть страх и готовность подчиниться.

### ЖЕРТВА



### ПРЕСЛЕДОВАТЕЛЬ



### СПАСАТЕЛЬ



**Беги.** Вспоминается цитата из Карлоса Кастанеды: «Если кто-то ждет меня в засаде с винтовкой, так меня просто там не будет». Реакция «Беги!» может быть буквальной, когда мы пользуемся любыми спасительными укрытиями или просто быстротой своих ног. Но это значит, что вы уже оказались перед лицом опасности, и успех здесь будет зависеть от многих сопутствующих обстоятельств. Убегание может быть и профилактической мерой, когда вы заранее избегаете попадания в потенциально опасные ситуации.

Согласитесь, даже если вы дошли до места назначения, и с вами ничего не случилось, идти по темной малолюдной улице, думая о том, что на вас могут напасть прямо сейчас вон из-за того угла или из-за этого дерева, – не самое приятное занятие. Такая щекотка для нервов далеко не всегда является безопасной. Если вы будоражите себя подобным образом достаточно регулярно, это может породить и хронический стресс, и гормональный дисбаланс, и повышенное кровяное давление, и мышечные зажимы, да и те же самые навязчивые мысли о враждебном мире.

Таким образом, получается замкнутый круг: чем чаще мы помещаем себя в ситуации страха, тем более опасным представляется нам общество. А чем больше мы фантазируем о нападениях и неприятностях, тем больше шансов имеем привлечь к себе реальных Преследователей.

### Потенциально опасная ситуация

Как лучше поступать в потенциально опасной ситуации? Конечно, наиболее опасными являются ситуации угрозы для жизни и здоровья. Это то, что мы бережем больше всего – инстинктивно. Однако люди часто столь же горестно относятся к потерям финансовым или имущественным. Порой мы так дорожим своими вещами, что буквально отождествляем себя с ними. Угон машины, взлом квартиры или кража кошелька может восприниматься как физический ущерб, как потеря части себя, как сильное оскорбление. Однако любой оперативник, который сталкивается с подобными случаями десятки раз в день, скажет вам, что в ситуации ограбления вам лучше отдать свои деньги, чем оказывать сопротивление, рискуя жизнью.

Как это ни парадоксально, но именно люди воспитанные и порядочные, уверенные в неизменности установленных правил и в том, что другие тоже будут эти правила свято соблюдать, чаще попадают в опасные ситуации. Они бывают буквально ошарашены тем, что их «подрезают» на дороге, обсчитывают или требуют взятку. Им неудобно «обидеть» человека подозрениями и отказаться зайти с ним в подъезд поздно вечером или ехать с ним в лифте, неудобно попросить случайного прохожего проводить их до дома, неудобно звать на помощь, если у них вырывают сумку, неудобно заподозрить про-

давца в обмане и проверить его правдивость и т. д.

Между тем наша безопасность напрямую зависит от нашей поведенческой гибкости, умения быстро ориентироваться в ситуации и быстро принимать нестандартные решения. В принципе, любой человек, находящийся не «здесь и сейчас», а погруженный внутрь своих эмоций, переживаний, мыслей, гораздо легче становится потенциальной жертвой. У него замедленная реакция, гораздо меньше объективной информации о том, что происходит вокруг. Его легче дезориентировать, ввести в состояние замешательства, а это одно из самых подходящих состояний для принятия необдуманных решений. Научитесь быстро «приходить в себя», прикидывать величину опасности, соотношение сил и вероятные последствия тех или иных ваших поступков.

Безусловно, стоит избавиться и от излишних страшилок. Подкорректируйте свои ожидания от мира. Жизнь из-за этого не станет сама по себе гладкой и безоблачной. Вы будете продолжать получать и радости, и неудачи. Но есть существенная разница в том, будете ли вы воспринимать период счастья как что-то, что должно вот-вот кончиться, а неприятную новость встречать поговоркой «Беда одна не приходит!», или же относиться к неудачам как к ситуативным промахам, верить в свои силы и дальнейшие возможности.

Как говорится: «Если вы идете по жизни с молотком, вам все время будут встречаться гвозди, которые вам придется забивать». Если вы убеждены, что мир враждебен, а вы сами – неудачник, который ни за что не сможет получить от жизни то, что хочет, то будете постоянно сталкиваться с обманом, несправедливостью, агрессией, препятствиями на своем пути. И будете отвечать либо апатией и депрессией, либо станете кусаться и размахивать молотком направо и налево.

К счастью, люди не являются такими же неизменными, как сила гравитации. Мы взрослеем, становимся опытнее, вместе с нами меняются, развиваясь, и наши убеждения. Ведь они, как и наши эмоциональные состояния, могут стать предметом выбора. Вы можете отбрасывать те из них, которые ограничивают, и обзаводиться теми, которые сделают вашу жизнь более веселой и успешной.



**МАСКИРУЙСЯ**

**БЕЙ**

**БЕГИ**





## ЗАЩИТА ИЛИ ЭЛЕМЕНТ ИМИДЖА?

Для большинства бизнесменов наличие телохранителя давно уже превратилось из жизненной необходимости в элемент имиджа: личные охранники теперь часто совмещают обязанности персональных ассистентов и водителей, способных при необходимости осадить хулигана. Кому же профессиональные телохранители действительно необходимы сегодня?



## Недавнее прошлое

В начале 1990-х, когда в нашей стране процветал бандитизм, охранник был необходим любому серьезному бизнесмену. Многие сотрудники ФСБ (тогда еще КГБ) и кадровые военные переходили на работу в частные компании, предоставляющие охранные услуги, становясь телохранителями. Это была востребованная специальность, жизненно необходимая нарождающему классу бизнесменов.

Но времена менялись, и постепенно присутствие в свите телохранителя из жизненной необходимости превратилось в обязательный элемент статуса, такой же, как дорогой автомобиль и машина сопровождения. На охранников, как и на статусные авто, в России существует даже своя мода. Так, одно время были очень популярны автоматчики в камуфляже, сопровождавшие хозяина на внедорожнике «милицейской» расцветки.

Сейчас в моде умеренность. Конечно, если человек зарабатывает большие деньги, какую-то часть он по-прежнему вынужден тратить на личную охрану, ведь осталась и уличная преступность, и конкуренты, которым мешает ваш бизнес, и мошенники, которые не прочь нажать на вашей любви к близким, да и просто неуравновешенные люди и маньки. Однако отряд спецназа водить с собой сегодня уже «не комильфо».

Да и неэффективно это, потому что слишком бросается в глаза. Как правило, один человек идет с охраняемым, трое следуют за ними, смешавшись с толпой, – такový идеальный состав и принцип работы личной дружины. Однако хорошая подготовка по части рукопашного боя и умение метко стрелять — далеко не единственное, что требует сегодняшний заказчик от телохранителя. Личный

охранник часто выполняет функцию помощника, занимается звонками, расписанием встреч. Работа стала более интеллектуальной, грубость в ней недопустима.

## Ситуация сегодня

На сегодняшний день рынок услуг личной охраны сократился в России минимум на 50% по сравнению с лихими девяностыми, на которые пришелся бум требующихся телохранителей, поскольку уровень «открытой» преступности сейчас значительно ниже, чем двадцать лет назад. Стоимость личной охраны тоже заметно уменьшилась. Сейчас цена за услуги одного телохранителя в среднем по стране составляет от 70 000 до 200 000 рублей в месяц. Уникальные специалисты, конечно, могут стоить дороже.

Изменилась и аудитория заказчиков. В большинстве случаев сейчас личная охрана – это имиджевая составляющая для бизнесмена. Фактор имиджа и более доступная стоимость привели в итоге к тому, что теперь услугами личных охранников стали пользоваться и представители более мелких бизнес-структур. Правда, если прежде охранная группа, как правило, составляла не менее пяти человек, то сейчас с клиентом чаще всего работает один телохранитель.

Хорошо подготовленное преступление бодигард в одиночку, скорее всего, предотвратить не сможет. Но таких угроз люди, нанимающие одного охранника, обычно и не ждут: в последнее время телохранителей-одиночек довольно часто используют как свидетелей, которые в сложных или спорных ситуациях могут подтвердить или опровергнуть какие-то сведения, касающиеся охраняемого лица.

К сожалению, ситуация на рынке привела к тому, что уровень

подготовки охранников в целом по стране снизился: многие ЧОУ не хотят тратить деньги на патроны, обучение стрельбе, навыкам рукопашного боя и т. д., считая это ненужным и необязательным. Претенденты на должность личного телохранителя нередко ограничивают свою подготовку укороченными курсами. А этого, как правило, недостаточно, чтобы стать хорошим профессионалом. Опытному телохранителю необходимо не только держать себя в отличной физической форме и метко стрелять, но и быть тонким психологом, понимающим, как вести себя с самым капризным клиентом. Такое обучение требует времени.

## Кому это нужно

Впрочем, спрос на высокопрофессиональных телохранителей по-прежнему сохраняется. Кому же сегодня необходима серьезная охрана? Политикам, чиновникам и коммерсантам, которые принимают ключевые решения, влияющие на жизнь страны в целом. Такие люди должны обезопасить себя от любого физического давления на их решения.

Нередко одно лишь наличие телохранителя заставляет преступников отказаться от недобрых замыслов. Именно в предотвращении преступления и заключается одно из главных преимуществ личной охраны. К сожалению, при очень серьезной подготовке преступления охрана и из нескольких человек может не спасти клиента. В подобных случаях безопасность охраняемого лица можно обеспечить только при наличии хорошо налаженной разветвленной охранной инфраструктуры, включающей в себя охрану в местах проживания и в местах работы, а также информационную, техническую безопасность и разведку.

Исследовательская компания "Online Market Intelligence" провела опрос, в котором участвовало 2858 жителей России. 60% респондентов считают, что наличие у человека телохранителя свидетельствует о высоком социальном статусе и наличии денег. Отношение к охраняемой персоне у наших граждан довольно осторожное: 74% респондентов полагают, что тому, у кого есть охрана, грозит реальная опасность, еще 43% видят в этом свидетельство проблем в бизнесе, а 42% — криминальные знакомства. Интересно, что 47% опрошенных признались, что не прочь нанять себе телохранителей, если бы позволяли доходы, но не для себя, а для своих детей.



# ЛИЧНАЯ ФИНАНСОВАЯ БЕЗОПАСНОСТЬ

## *первые шаги к цели*



**АРАКЧЕЕВА**  
Ирина Ивановна  
Финансовый директор  
АОЮК «Беркут»

Часто с экрана телевизора мы слышим: «Принят бюджет на ... год», «бюджет предприятия позволяет увеличить расходы на...» Однако понятие «бюджет» вполне бытовое, которое каждый человек, имеющий хоть какой-либо доход, а соответственно и расход, может использовать в своей повседневной жизни.

**П**о роду своей деятельности я постоянно имею дело с бюджетированием, план-фактным анализом доходов и расходов на своем предприятии. Так зачем нужен бюджет обычному человеку, семье? Ведь нам кажется, мы и так прекрасно все прекрасно знаем о своих доходах и расходах. Как показывает практика, именно сам процесс бюджетирования и открывает нам реальную картину наших доходов и особенно расходов, зачастую довольно неожиданную. Именно в момент планирования бюджета многие люди начинают понимать, что не знают своих реальных доходов и расходов. Не представляют, живут они в долг или же имеют возможность что-то накапливать. Только учёт доходов и расходов помогает понять, где присутствуют неоправданные (глупые) траты, на покупку всевозможных безделушек, а ведь мы ежедневно тратим огромное количество времени, сил и здоровья на зарабатывание денег.

Учёт поможет рациональнее использовать личные финансы, найти средства, которые необходимо использовать для роста благосостояния своей семьи или инвестировать их в собственное развитие. Зная размер сберегаемой суммы в месяц и за год, вы можете составить личный финансовый план. Конечно, наша русская «широкая» душа может посчитать подобные расчёты унижением собственного достоинства... Однако, если вы хотите сами управлять своими финансами, а не страдать от обратной ситуации, советую хотя бы попробовать что-то изменить в данном направлении, и абсолютно уверена, что ваши усилия будут не напрасны.

**С**чего же начать составление бюджета? Конечно, с доходов. Доходом называются все средства, полученные за определённый период. Например, за месяц.

К доходам относятся:

- заработная плата, отпускные, премии, надбавки, материальная помощь;
- гонорары, стипендии;
- рента от сдачи в аренду недвижимости или земельного участка;
- проценты по депозиту;
- доход от вложений в различные проекты, ценные бумаги;
- прочие.

У каждого из нас присутствуют свои статьи доходов. Вы должны самостоятельно их определить и расписать. Обязательной является статья дохода «прочие». Каждый может получить дополнительный доход, денежный подарок или возврат долга. Такие поступления тоже необходимо учитывать.

Если с доходами все более или менее понятно и довольно стандартно в среднем у каждого человека, то расходы, конечно, очень индивидуальны. И все-таки их можно и нужно систематизировать, чтобы, с одной стороны, не сильно загружать мелочами таблицу с показателями, а с другой – иметь детальную картину происходящего.

Приведу пример чаще всего встречающихся расходов:

- коммунальные платежи, электричество, газ и телефон;
- питание: дома и вне дома (обеда на работе);
- одежда, обувь;
- средства личной гигиены;
- автомобиль и его обслуживание;

Бюджет — схема доходов и расходов определённого лица (семьи, бизнеса, организации, государства и т. д.), устанавливаемая на определённый период времени, обычно на один год.







## Бюджетирование и учет – процесс творческий, так что дерзайте.

- медицинские услуги и лекарства;
- хозяйственные расходы по дому;
- приобретение бытовой техники, мебели, их текущий ремонт;
- самообразование, учёба детей, услуги няни;
- развлечения (походы, поездки, кино, театры, бары и др.)
- выплаты по кредитам;
- хобби, спорт;
- прочие.

В процессе реального учета расходов будут появляться новые статьи и уходить старые. Возможно, вы сами поймете, что какие-то позиции лучше объединить или, наоборот, еще подробнее детализировать. Бюджетирование и учет – процесс творческий, как это ни странно для финансовой сферы, и не статичный.

Для начала необходимо оттолкнуться от фактически существующих у вас на данный момент доходов и расходов. Когда вы уже будете иметь реальную картину своих финансов, можно переходить к их оптимизации и планированию. Проанализируйте струк-

туру ваших расходов. Подумайте, от чего вам стоит отказаться или снизить потребление, а может, заменить на что-то более экономичное и современное. Поставьте реально достижимые и оптимальные показатели по статьям вашего бюджета, которых вы планируете придерживаться. Итог бюджета в идеале должен быть нулевым, то есть доходы должны быть равны расходам, а сэкономленные средства либо капитализироваться, либо направляться на саморазвитие. Таким образом, мы с вами сформировали свой личный плановый бюджет, остается только начать по нему жить и быть уверенным в завтрашнем дне.

**Б**езусловно, планирование своих доходов и расходов отнимает какую-то часть личного времени и довольно ощутимую, особенно сначала. Однако со временем вы привыкнете, начнете делать многое автоматически и увидите большую пользу от происходящего. Для ускорения про-

цесса имеет смысл воспользоваться доступным всем средством стандартными компьютерными таблицами, а для более продвинутого пользователя есть специальные программные продукты типа «Домашняя бухгалтерия».

В заключение хочу подчеркнуть: как только вы научитесь управлять своими финансами, так более уверенно почувствуете себя в завтрашнем дне, неделе, месяце... Особенно это актуально сегодня, когда экономика нашей страны вновь демонстрирует нестабильные тенденции своего развития. Реальное понимание собственной финансовой ситуации и умение прогнозировать ее на будущее – залог вашей финансовой безопасности. А ведь главная тема нашего журнала и есть безопасность во всех ее ипостасях. Так что дерзайте, желаю всем успеха и процветания.





## КУРИТЬ ИЛИ НЕ КУРИТЬ?

*постигаем «антитабачный» закон*

В июне 2014 года «антитабачный» закон в нашей стране заработал в полном объеме. Попробуем разобраться: где же можно курить на улице? В каких публичных местах? Или нигде нельзя?



**СИДЛЕР**  
Наталья Вадимовна  
Исполнительный директор  
компании «Юр-Профи»

**Ф**едеральный закон от 23.02.13 № 15-ФЗ «Об охране здоровья граждан от воздействия окружающего табачного дыма и последствий потребления табака» (далее – закон № 15-ФЗ) уже год назад ввел запрет на курение на территориях и в помещениях образовательных учреждений, учреждений культуры, по делам молодежи, физкультуры и спорта, а также там, где оказываются медицинские, реабилитационные и санаторно-курортные услуги.

В июне 2014 года вступили в силу новые положения закона № 15-ФЗ Федерального закона от 23.02.13 № 15-ФЗ, которые ввели запрет на курение лишь в определенных помещениях и на определенных территориях. Помимо мест, упомянутых выше, еще нельзя курить в самолетах; общественном транспорте; помещениях социальных служб; помещениях любых органов государственной власти и местного самоуправления; на любых рабочих местах и в рабочих зонах, организованных в помещени-



ях; в лифтах и помещениях общего пользования многоквартирных домов; на детских площадках; на пляжах; на автозаправочных станциях; в местах, находящихся на расстоянии менее 15 метров от входов на вокзалы и станции метро.

Честно говоря, во многих из вышеуказанных мест было запрещено курить и раньше (по Федеральному закону от 10.07.01 № 87-ФЗ «Об ограничении курения табака», который был впоследствии отменен). С этого лета появился новый блок запретов. Теперь курить нельзя еще и в поездах дальнего следования; на пассажирских судах дальнего плавания; на пассажирских платформах, используемых для пригородных поездов; в гостиницах и других помещениях для временного размещения и проживания; в помещениях, предназначенных для предоставления бытовых услуг, услуг торговли, общественного питания; помещениях рынков и в нестационарных торговых объектах (ч. 1 ст. 12 закона № 15-ФЗ).

По сути, это означает, что курить вы можете везде, если не находитесь в зоне запрета курения. Например, на территории школы, во дворе больницы, около входа в метро.

Субъекты РФ вправе установить дополнительные ограничения курения табака (ч. 6 ст. 12 закона № 15-ФЗ). Так, в Москве улица Арбат полностью стала зоной, свободной от курения.

Рассмотрим несколько ситуаций, на наш взгляд, весьма распространенных.

### Ситуация 1

**Человек работает в обычной коммерческой организации, у него отдельный кабинет. Если он закурит, то никому не помешает. Все остальные сотрудники тоже курят. Может ли работодатель (собственник организации) с согласия трудового коллектива разрешить курение в помещениях?**

Нет, это запрещено. Не может. На рабочих местах и в рабочих зонах, организованных в помещениях, курение запрещено (п. 9 ч. 1 ст. 12 закона № 15-ФЗ). Никаких исключений из этого правила нет, даже если все работники дадут согласие на курение своих коллег на рабочих местах. Но из каждого положения есть выход. Работодатель может принять решение об оборудовании отдельного места для курения. Главное, чтобы оно обязательно располагалось на

открытом воздухе, а не в здании (п. 1 ч. 2 ст. 12 закона № 15-ФЗ). В случае, если работодатель не является собственником помещения офиса (например, он его арендует), ему необходимо будет договориться с собственником помещения, потому что решение об обустройстве места для курения принимает именно последний (п. 1 ч. 2 ст. 12 закона № 15-ФЗ).

### Ситуация 2

**Молодого человека оштрафовали за то, что он курил рядом со зданием техникума. Нарушитель недоумевает и негодует: он и не подозревал, что это техникум, просто проходил мимо здания и остановился закурить. О том, что курит на территории учебного заведения, также был не в курсе. Казалось, он стоит достаточно далеко от здания. Правомерно ли в таких случаях наложение штрафа?**

Да. Его оштрафовали правильно. На территориях и в помещениях, предназначенных для оказания образовательных услуг, курение запрещено (п. 1 ч. 1 ст. 12 закона № 15-ФЗ). Такая территория должна быть обозначена специальным знаком о запрете курения (ч. 5 ст. 12 закона № 15-ФЗ). Требования к этому знаку и порядку его размещения утверждены приказом Минздрава России от 12.05.14 № 214н. В частности, запрещающий знак должен размещаться у

каждого входа на территорию, в здание и иные объекты, где курение табака запрещено, а также в местах общего пользования, в том числе туалетах.

А если такого знака нет? В законодательстве не указано, что отсутствие запрещающих знаков освобождает от ответственности за курение в непопозволенном месте. Просто в этом случае ответственность должно понести и то лицо, которое было обязано установить запрещающий знак (ч. 1 ст. 6.25 КоАП РФ). Соответственно, если вы курили на территории колледжа, даже не зная о том, что находитесь на территории образовательного учреждения, это все равно считается нарушением закона.

Правда, если рядом с вами никого не было (то есть никто не мог пострадать от табачного дыма), можно попробовать обжаловать постановление об административной ответственности по малозначительности правонарушения (ст. 2.9 КоАП РФ). Есть шанс, что в таком случае от штрафа вас освободят (см., например, решение Сысольского районного суда Республики Коми от 12.02.14 по делу № 12-6/2014, опубликовано на [www.sysola.komi.sudrf.ru](http://www.sysola.komi.sudrf.ru)). Правда, учитывая, что сумма штрафа за курение в непопозволенном месте не так уж велика (от 500 до 1500 рублей – ч. 1 ст. 6.24 КоАП РФ), люди, как правило, не готовы тратить время на его обжалование.



### Ситуация 3

**Человек страдает астмой и с трудом переносит запах табачного дыма. В связи с этим у него давние скандалы с соседями по дому, которые курят на лавочках около подъезда, в самих подъездах. Где можно и где нельзя курить в многоквартирном жилом доме? Можно ли курить рядом с ним? Как можно привлечь к ответственности тех, кто эти требования не выполняет?**

В п. 10 ч. 1 ст. 12 закона № 15-ФЗ указано, что нельзя курить в лифтах и помещениях общего пользования многоквартирных домов. Полный список того, что относится к помещениям общего пользования, указан в ч. 1 ст. 36 Жилищного кодекса, а также в п. 2 Правил содержания общего имущества в многоквартирном доме, утвержденных постановлением Правительства РФ от 13.08.06 № 491. Это в частности: лестничные площадки, чердаки, подвалы, территория парковки или гаражей, расположенных в границах земельного участка, на котором расположен многоквартирный дом. Поэтому, если люди курят в подъезде или даже у входа в подъезд, это нарушение закона № 15-ФЗ. Человек может пожаловаться, что его соседи курят в подъезде, участковому, в полицию, жилищную инспекцию, Роспотребнадзор или государственному инспектору пожарного надзора. Все эти органы вправе выносить постановления о штрафе за нарушение запрета на курение в общих

помещениях многоквартирных домов (ч. 1 ст. 23.3, п. 9 ч. 2 ст. 23.3, ст. 23.13, ч. 1 ст. 23.34, ст. 23.55 КоАП РФ). В заявлении нужно указать свои паспортные данные, сведения о правонарушителе, а также представить доказательства, подтверждающие факт курения в неполюженном месте (подойдут фото- или видеоматериалы).

Штраф за курение составляет от 500 до 1500 рублей, а за курение конкретно на детской площадке около жилого дома он выше: от 2000 до 3000 рублей (ч. 2 ст. 6.24 КоАП РФ).

### Ситуация 4

**Часто в многоквартирных домах есть общие балконы, куда жильцы привыкли выходить покурить, и долгие годы это никого не беспокоило. Обязательно ли официально делать такие балконы местами для курения, если это и так никому не мешает? Может быть, достаточно повесить табличку «место для курения» и поставить пепельницу?**

Чтобы курить на общих балконах на законных основаниях, нужно оборудовать их как специальные места для курения. Для этого необходимо принять решение общего собрания жильцов. Дело в том, что общие балконы в многоквартирном доме являются помещениями общего пользования, а значит, курение на них запрещено (п. 10 ч. 1 ст. 12 закона № 15-ФЗ, п. 2 Правил содержа-

ния общего имущества в многоквартирном доме, утвержденным постановлением Правительства РФ от 13.08.06 № 491). Однако по решению собственников жилья в доме может быть выделено специальное место на открытом воздухе или в изолированном помещении общего пользования с системой вентиляции (ч. 2 п. 2 ст. 12 закона № 15-ФЗ).

Если вы просто повесите табличку «Место для курения» или поставите пепельницу, этого будет недостаточно. Обязательно должно быть решение общего собрания собственников в многоквартирном доме или лица, которому переданы полномочия по управлению общим имуществом многоквартирного жилого дома на основании решения собственников помещений, – например, товарищества собственников жилья или управляющей компании. Кстати, если в случае проверки Роспотребнадзора или органов пожарного надзора будет установлено отсутствие такого решения, то ответственность грозит не только самим курильщикам, но и управляющей компании или товариществу собственников жилья.

Штраф с юридического лица составляет от 50 до 80 тысяч рублей, с должностных лиц – от 20 до 30 тысяч рублей (ч. 2 ст. 6.25 КоАП РФ).

### Ситуация 5

**Человек привык курить на от-**





крытых верандах кафе и ресторанов. В каких-то заведениях курение запрещено категорически, а где-то смотрят на это сквозь пальцы. Как обстоят здесь дела с точки зрения закона? И можно ли курить рядом с входом в заведение общепита?

Однозначного ответа на этот вопрос нет. Существуют несколько прямо противоречащих друг другу нормативных актов. В п. 6 ч. 1 ст. 12 закона № 15-ФЗ установлен запрет на курение в помещениях, предназначенных для предоставления услуг общественного питания, а также в нестационарных торговых объектах. Определение, что такое помещение дано в п. 14 ч. 2 ст. 2 Федерального закона от 30.12.09 № 384-ФЗ «Технический регламент о безопасности зданий и сооружений»: под помещением понимается часть объема здания или сооружения, имеющая определенное назначение и ограниченная строительными конструкциями. Исходя из этого, можно сделать вывод, что открытая веранда не является помещением, следовательно, курить на ней можно.

В то же самое время Роспотребнадзор в письме от 18.06.14 № 01/6906-14-25 разъяснил, что в местах, расположенных вне здания, но имеющих надземную часть (пол, настил и др.), или навес, или любой вид ограждения (включая декоративное), курить все-таки нельзя. К таким местам относят-

ся веранды, шатры, палатки, балконы и т. п. Еще через некоторое время по этому поводу высказался Минпромторг России в письме от 08.07.14 № ЕВ-10160/08. В данном документе указано, что временные террасы, веранды, в том числе на крышах, не являются частью помещений организаций общественного питания или нестационарными торговыми объектами, а значит, запрет на курение на такие места не распространяется.

Ситуация сложилась неопределенная, поэтому во многих заведениях общепита решили пока не разрешать курить на террасах. Это связано с тем, что заведения в данном случае склонны ориентироваться на позицию Роспотребнадзора, поскольку оштрафовать кафе и рестораны за запрещенное курение может именно Роспотребнадзор (у Минпромторга таких полномочий нет). В частности, юридическим лицам грозит штраф от 60 до 90 тысяч рублей, а индивидуальным предпринимателям – от 30 до 40 тысяч рублей (ч. 3 ст. 6.25 КоАП РФ). Более того, у Роспотребнадзора есть полномочия оштрафовать и посетителей кафе, которые курят в нарушение запрета (ст. 23.13 КоАП РФ).

В настоящее время в Госдуму внесен законопроект № 558226-6, который может поставить точку в этом спорном вопросе: в нем предлагается прямо разрешить курить на открытых террасах. Что касается курения рядом с входом в заведение общепита, то это не запре-

щено. Исключение – если рядом с входом находится территория, на которой по закону № 15-ФЗ курить нельзя (например, кафе работает на территории санатория или учебного заведения).

### Ситуация 6

**На перронах поездов и пригородных электричек, как и раньше, много курящих людей. Можно ли все-таки курить на вокзалах?**

В законе № 15-ФЗ предусмотрен запрет на курение на вокзалах в трех случаях. Во-первых, запрещено курить в самих помещениях железнодорожных вокзалов. Во-вторых, в местах на открытом воздухе на расстоянии менее чем 15 метров от входов в помещения вокзала. В-третьих, на пассажирских платформах, используемых исключительно для посадки и высадки пассажиров в пригородных поездах (п. 4, 12 ч. 1 ст. 12 закона № 15-ФЗ).

Таким образом, на территории вокзалов курить можно только на платформах поездов дальнего следования. А вот курение на платформе, где останавливаются только электрички, является уже нарушением закона.

Завершая столь подробное рассмотрение заявленной темы, хотим еще раз напомнить: КУРЕНИЕ ЧРЕЗВЫЧАЙНО ОПАСНО ДЛЯ ЗДОРОВЬЯ! Поэтому лучше не курить вовсе.



# ИЗУЧАЕМ ТРУДОВОЙ КОДЕКС

## увольнение за пьянство



**БАРАНЦЕВА**  
Оксана Валентиновна  
Директор по правовым  
вопросам АОЮК «Беркут»

Можно ли уволить сотрудника, пребывающего на рабочем месте в нетрезвом виде?

Насколько обязательна столь радикальная мера с точки зрения закона? Как правильно соблюсти процедуру увольнения, если работодатель все-таки принял соответствующее решение?

**З**а совершение дисциплинарного проступка, то есть неисполнение или ненадлежащее исполнение работником по его вине возложенных на него трудовых обязанностей, работодатель имеет право применить следующие дисциплинарные взыскания: замечание, выговор, увольнение по соответствующим основаниям.

Федеральными законами, уставами и положениями о дисциплине (ч. 5 ст. 189 настоящего Кодекса) для отдельных категорий работников могут быть предусмотрены также и другие дисциплинарные взыскания (в ред. Федерального закона от 30.06.2006 № 90-ФЗ). Это предусмотренное пп. «б» п. 6 ст. 81 ТК РФ расторжение трудового договора, заключенного на неопределенный срок, а также срочного трудового договора до истечения срока его действия по инициативе работодателя в случае появления работника на работе в состоянии алкогольного, наркотического или иного токсического опьянения.

По этому основанию, согласно разъяснению, данному в Постановлении Пленума Верховного Суда РФ от 17 марта 2004 № 2 «О применении судами Российской Федерации Трудового кодекса Российской Федерации», могут быть уволены работники, находившиеся в рабочее время в месте выполнения трудовых обязанностей в состоянии алкогольного, наркотического или иного токсического опьянения. Увольнение по тому же основанию может последовать, если сотрудник в рабочее время находился в подобном состоянии не на своем рабочем месте, но на территории данной организации либо на территории объекта, где по поручению рабо-

тодателя должен был выполнять трудовую функцию.

Работодатель должен выяснить, имеется ли в действиях работника вина, то есть добровольно ли он пришел в состояние алкогольного, наркотического или токсического опьянения. Напомним, помимо этого возможны: прием препаратов, содержащих наркотические вещества, по назначению врача; алкогольное, наркотическое или токсическое опьянения, связанное с нарушением технологического процесса; прием перечисленных веществ по ошибке.

**У**становить, какое именно состояние имеет место, могут только медицинские работники и только в результате ряда процедур, проводимых в рамках медицинского освидетельствования, результаты которого должны фиксироваться в медицинском заключении.

Несмотря на то что освидетельствование является юридически безупречным способом установления состояния алкогольного опьянения и его степени, большинству работодателей весьма сложно им воспользоваться. Согласно Закону РФ от 21.11.2011 № 323-ФЗ «Об основах охраны здоровья граждан в Российской Федерации», гражданин имеет право отказаться от медицинского вмешательства или потребовать его прекращения.

Отказ работника от медицинского освидетельствования оформляется в медицинской документации и подписывается отказавшимся от освидетельствования, а также медицинским работником. Впоследствии эта выписка из медицинской документации может быть использована работодателем.

**С**уды, руководствуясь п. 42 Постановления Пленума Верховного Суда РФ от 17.03.2004 № 2 «О применении судами РФ Трудового кодекса РФ», принимают в качестве доказательств состояния опьянения не только медицинские заключения, но и иные доказательства: докладные записки, свидетельские показания, акт о появлении работника в состоянии опьянения. В этом случае главным документом будет правильно составленный акт.

Акт составляется в свободной форме. Если в компании нередки случаи появления сотрудников на рабочем месте в состоянии алкогольного опьянения, можно разработать для такого документа специальный бланк с частично внесенной в него информацией, который при необходимости можно просто и быстро заполнить. Непременными реквизитами акта являются дата, место и точное время его составления, фамилии и должности по меньшей мере двух независимых свидетелей. Лучше, если они будут сотрудниками других отделов.

Законодательство не устанавливает, кто правомочен оформлять акт о появлении работника на работе в состоянии опьянения. Поскольку контроль за соблюдением дисциплины труда, как правило, возлагается на сотрудников кадровой службы, то в большинстве случаев именно они и составляют подобные документы. В состав комиссии рекомендуется включать руководителя структурного подразделения организации, в подчинении которого находится работник-нарушитель, специалиста по охране труда и технике безопасности, а также юриста. Можно включать других должностных лиц.



При составлении акта комиссия должна подробно описать внешние признаки опьянения, наблюдаемые у сотрудника. Особенно в том случае, если кроме акта нет других доказательств. Подобными признаками, как правило, являются: запах алкоголя в выдыхаемом воздухе; запах перегара изо рта; нарушение координации движений; неустойчивость положения тела (вплоть до падения); шатающаяся походка; дрожание пальцев рук; агрессивное поведение; отсутствие концентрации внимания; неадекватная реакция на слова и действия окружающих; непонимание вопросов; бессвязная речь; брань и нецензурные выражения в адрес присутствующих.

Акт, констатирующий появление сотрудника на работе в нетрезвом состоянии, составляется в тот же день, а предъявляется для ознакомления на следующий. Работника необходимо ознакомить с актом под расписку, а также предложить ему представить свои объяснения в письменном виде. Истребование объяснений может производиться как в момент обнаружения работника в состоянии опьянения, так и после этого в течение двух дней. В случае отказа работника давать объяснения необходимо составить комиссионный акт (не менее трех человек) об отказе дать объяснения.

При составлении данного акта исправления и подчистки не допускаются. При увольнении провинившегося работника по пп. «б» п. 6 ст. 81 ТК РФ составление

акта является обязательным. При оформлении приказа об увольнении по данному основанию ссылка на акт является обязательной.

**В** соответствии со ст. 76 ТК РФ работодатель должен отстранить от работы работника, появившегося на работе в состоянии опьянения, на весь период времени до устранения обстоятельств, явившихся основанием для отстранения или недопущения к работе. Решение работодателя об отстранении работника от работы (недопущении к работе) оформляется приказом руководителя организации.

В приказе перечисляются обстоятельства, послужившие основаниями отстранения работника, а также документы, которые подтверждают наличие этих оснований. Кроме того, необходимо указать срок, на который работник отстраняется от работы. В данном приказе желательно дать распоряжение бухгалтерии о приостановке начисления заработной платы за период отстранения. Этот приказ подлежит визированию начальником юридического отдела или юристом предприятия и главным бухгалтером. Работник должен быть ознакомлен с приказом под расписку. При отказе от подписания составляется соответствующий акт.

**Н**ужно ли увольнять работника в результате произошедшего инцидента? Отстранение от работы сотрудника, появившегося в со-

стоянии опьянения, в соответствии с Трудовым кодексом РФ не является дисциплинарным взысканием. Требование ст. 76 ТК РФ – это условие обеспечения безопасности работника, а также предотвращения возможных аварий и нарушений производственного процесса.

Тем не менее состояние опьянения, согласно пп. «б» п. 6 ст. 81 Трудового кодекса РФ, квалифицируется как грубое нарушение трудовых обязанностей. Следовательно, за появление на работе в состоянии алкогольного опьянения может быть наложено дисциплинарное взыскание.

Крайней мерой дисциплинарной ответственности является расторжение трудового договора по инициативе работодателя. Проявление такой инициативы является не обязанностью, а правом работодателя. Стало быть, он может самостоятельно определить меру дисциплинарного взыскания: либо сделать замечание (на первый раз), либо объявить выговор (на второй) и, наконец, уволить тогда, когда посчитает нужным это сделать. Предусмотрев в ст. 81 однократность появления на работе в состоянии опьянения, законодатель предоставил возможность увольнения работника с первого раза.

**Е**сли решение об увольнении сотрудника за появление на работе в нетрезвом виде все-таки принято, нужно собрать все имеющиеся по данному делу документы и на их основании издать приказ о расторжении трудового договора по унифицированной форме № Т-8. Для этого должны быть в наличии следующие документы:

- акт о появлении сотрудника на рабочем месте в состоянии опьянения;
- докладная записка на имя руководителя фирмы с описанием дисциплинарного проступка и резолюцией «Уволить»;
- протокол медицинского освидетельствования;
- приказ (распоряжение) об отстранении сотрудника от работы;
- объяснительная записка сотрудника или акт об отказе от дачи объяснений.

После выхода приказа в журнал учета увольнений вносится соответствующая запись, далее заполняется трудовая книжка, в которой нужно сделать запись со ссылкой на пп. «б» п. 6 ч. 1 ст. 81 Трудового кодекса РФ.





## Я Б В ОХРАННИКИ ПОШЕЛ...

*об актуальных проблемах профподготовки*



СИДОРЕНКО  
АЛЕКСАНДР ВАСИЛЬЕВИЧ  
Председатель Ученого совета  
Академии безопасности «Беркут»

Одной из серьезнейших проблем в деятельности частных охранных структур сегодня является проблема кадров рядовых охранников, которые непосредственно на объектах должны обеспечивать безопасность персонала и имущества.



**Н**изкая эффективность действий охранников в чрезвычайных ситуациях вызывает небезосновательную озабоченность правоохранительных органов. Эту озабоченность в концентрированном виде сформулировал начальник лицензионно-разрешительного управления МВД РФ генерал-майор полиции Л.В. Веденов: «Из-за нехватки знаний происходят порой глупейшие ситуации: невооруженные преступники нападают на охраняемый объект и разоряют охранников криками, забирая их оружие. Возникает вопрос: ты чему учился и чего ты тут стоишь? У нас более 70 процентов нападений на охраняемые объекты не встречают противодействия со стороны охранников».

На наш взгляд, главные причины сложившейся ситуации лежат в особенностях изначальной мотивации некоторой части будущих и действующих охранников. Невелик секрет, что в российском социуме существуют:

- мнение о работе в охране как о работе для аутсайдеров;
- устойчивая психологическая установка, (кстати, не только у рядовых сотрудников), что работа охранника никакими особыми знаниями и серьезного обучения не требует;
- серьезные пробелы в общеобразовательном уровне и уровне правосознания определенной части будущих и действующих частных охранников.

Такова объективная реальность, которая требует многоуровневой системы профессионального образования, способной эффективно сформировать у человека убежденность в престижности профессии охранника, дающей ему реальные профессиональные знания и осознание себя защитником прав и достоинства граждан, а по большому счету – Закона.

**С**истема должна работать комплексно и включать в себя:

- негосударственные образовательные учреждения (базовое обучение и учебно-методическое сопровождение выпускников по окончании обучения в ходе их практической работы в ЧОО);
- частные охранные организации, где должна быть налажена четкая, постоянно действующая система профессиональной подготовки персонала внутри ЧОО.

Исключительно важное значение имеет наличие постоянной

обратной связи ЧОУ и охранных организаций для корректировки учебного процесса в связи с изменением задач охраны и требований к ней. Взаимодействие ЧОУ и ЧОО должно осуществляться по двум направлениям.

Первое – учебный процесс в ЧОУ и профессиональная подготовка охранника в ЧОО как его продолжение должны иметь комплексную, согласованную и эффективную систему психологического воздействия, направленную на формирование убежденности человека в престижности профессии охранника, возможности своего служебного роста в сфере безопасности. И, что очень важно, этот блок должен быть направлен не только на самого охранника, но и на его семью, поскольку семья – это важнейший мотивирующий фактор надежной, длительной и эффективной работы сотрудника охранной структуры.

Второе – собственно профессиональное обучение, то есть привитие навыков и умений, необходимых для выполнения определенных служебных задач.

Приоритетность каждого из направлений должна располагаться в порядке, нами указанном, потому что человека, не мотивированного на длительную и эффективную работу в охранных структурах, обучать практически бесполезно.

**О**дна из главных проблем ЧОО с точки зрения качества работы персонала – это перекос в его возрастной структуре: преобладают сотрудники в возрасте от 35 лет и старше. Особенно это касается охранников 4-го разряда – до 75 процентов, а ведь именно они определяют общий облик и профессиональный уровень частной охраны.

По 6-му разряду данный показатель заметно ниже (45–50 процентов), но это не решает проблему: в коллективах многих ЧОО явно недостаточно молодых людей со здоровыми, обоснованными карьерными амбициями. Причина проста: негосударственные структуры безопасности (НСБ) пока не могут предложить молодому человеку четкую и понятную ему и его близким перспективу карьерного роста: работа рядовым охранником – накопление опыта – профильное образование вплоть до высшего – служебная карьера в НСБ. Поэтому подавляющее большинство молодых людей рассматривает работу в ЧОО как временный этап своей трудовой деятельности со всеми вытекающими последствиями...

Дело отнюдь не в сумме заработной платы. Молодежь планирует свою карьеру в области экономики, финансов, юриспруденции и других именно по такой схеме: работа в определенной отрасли – приобретение опыта – профильное высшее образование – служебная карьера в этой же отрасли.



При этом величина заработной платы на начальном этапе является для многих далеко не главной.

**О** положительном опыте. Руководство Ассоциации охранных и юридических компаний «Беркут» на протяжении пяти лет предлагает своим сотрудникам помощь и предоставление льгот при поступлении и обучении в юридических вузах Нижнего Новгорода, что существенно стабилизировало коллектив и повысило качество работы охранников. Но это только часть желаемой схемы.

Очень существенным логическим ее продолжением представляется инициатива ЛРУ МВД России и Московского государственного университета технологий и управления создать отделение по обучению специалистов в сфере управления в охранной отрасли. Если эта инициатива будет реализована, причем не только в Москве, то у молодых людей появится реальная возможность строить успешную карьеру в НСБ по схеме: обучение в ЧОУ – длительная и эффективная работа в ЧОО – приобретение опыта – профильное высшее образование – карьерный рост в сфере управления частной охранной структурой.

**Э**ффективными формами работы с сотрудниками ЧОО и их семьями, которые созданы в Ассоциации «Беркут» и прекрасно зарекомендовали себя,

являются спортивный клуб «Беркут», трудовые десанты «Беркут» для детей сотрудников Ассоциации, а также работа музея частной охраны

С материалами об осеннем трудовом десанте «Беркут» и работе музея частной охраны читатель может ознакомиться на страницах этого номера журнала.

Занятия спортом – один из главных пунктов социальной политики АОЮК «Беркут», позволяющий воспитывать силу командного духа в коллективе. Руководство Ассоциации сознательно вкладывает значительные средства в развитие физической культуры в компании, чтобы сотрудники и члены их семей имели возможность не только заниматься различными видами спорта, но и добиваться высоких спортивных результатов. В частности, в чемпионате России по мини-футболу команда спортивного клуба «Беркут» стала серебряным призером, а в первенстве Нижегородской области – трижды чемпионом.

Одним из примеров нестандартного эффективного подхода к формированию лояльности сотрудников является работа корпоративного кафе «Беркут», где сотрудники Ассоциации ежедневно в уютной обстановке могут вкусно бесплатно пообедать в кругу своих коллег.

С учетом ситуации, сложившейся на рынке труда в негосударственной сфере безопасности России, наличие в частной

охранной структуре соцпакета и его объем также являются серьезным аргументом, определяющим длительную и эффективную работу сотрудника в компании.

**Н**епосредственно о профессиональном обучении. Здесь ключевое значение имеет наличие, состояние и развитие учебно-материальной базы ЧОУ. Она дает возможность абсолютно точно определить: занимается образовательное учреждение обучением своих слушателей на деле или просто выписывает свидетельства. И не нужно никаких экспертов и экспертных оценок. Принцип оценки очень прост: «Иди и смотри».

В этом отношении весьма показательна ситуация, складывающаяся в профильной системе профобразования в Крыму. Академия безопасности «Беркут» более полугодом оказывает методическую помощь группе компаний «Дубровник» в организации профильного образовательного учреждения в Симферополе. Академия Безопасности «Беркут» предоставила Центру специальной подготовки «Дубровник» обновленные и адаптированные под конкретные задачи Центра полные класс-комплекты по программе повышения квалификации руководителей ЧОО, пользователей гражданского оружия, тактико-специальной, правовой, огневой и медицинской подготовке общим числом более 120 плака-







Более **135 000** человек прошли обучение и воспользовались услугами учебного центра Ассоциации «Беркут» с момента его создания.

тов и 140 учебных пособий.

Это позволило оборудовать специализированные классы, которые руководит Центральной специальной подготовки «Дубровник» оснастил мультимедийными средствами и тренажерами. Ведется тщательный отбор и углубленная методическая подготовка преподавательского состава. Все это говорит о том, что Центр специальной подготовки «Дубровник» в Крыму – это всерьез и надолго.

**Р**еальные запросы потребителей охранных услуг и ЧОО по качеству подготовки охранников, вне всякого сомнения, мо-

гут удовлетворить только специализированные образовательные учреждения, имеющие высокопрофессиональный, стабильный преподавательский состав. Его тоже нужно уметь собрать и мотивировать как зарплатой, так и интересной работой. Только опытные преподаватели и инструкторы способны оперативно и грамотно реагировать на запросы времени, внося соответствующие изменения в учебные программы и методики.

Академия безопасности «Беркут», накопившая значительный опыт в этой области, оказывала и будет продолжать впрямь оказы-

вать всемерную помощь коллегам, принявшим решение работать в системе подготовки кадров для частных охранных структур долго, надежно и эффективно.



# АКАДЕМИЯ ВЗРОСЛЕЕТ И РАСШИРЯЕТСЯ



АНТИФЬЕВА  
Наталья Викторовна  
Директор Академии  
безопасности «Беркут»

**В** октябре 2014 года исполнилось десять лет со дня основания частного образовательного учреждения дополнительного профессионального образования «Академия безопасности «Беркут». Сегодня это один из самых известных не только в Нижнем Новгороде, но и по всей России учебных центров для подготовки и переподготовки сотрудников охраны и служб безопасности. Более 135 тысяч человек прошли обучение и воспользовались услугами нашего учебного центра за время его существования.

Приятно отметить, что с первым серьезным юбилеем нашу Академию поздравил на национальном портале по охране и безопасности «Гардинфо» председатель Центрального совета учреждений по подготовке кадров российских охранно-сыскных структур А.Е. Ноздрачев. К его теплому поздравлению присоединились наши коллеги из других ЧОУ, ученики Академии безопасности и просто люди, не безучастные к делу развития системы образования и подготовке кадров для охранно-сыскных структур.

**К**оманда учебного центра «Беркут-Кадет», выросшего на сегодняшний день до Академии безопасности «Беркут» сложилась очень давно. Вместе мы трудимся уже более десяти лет, и, конечно, каждый винтик в нашем учебном процессе четко работает, отвечая за качественный результат в определенном направлении обучения наших слушателей.

Безусловная наша ценность – стабильный высокопрофессиональный коллектив преподавателей и инструкторов, которые ведут тактико-специальную подготовку, юриспруденцию и менеджмент на охранных предприятиях. У нас прекрасные специалисты, преподающие дисциплины, связанные с оружием. Все эти люди, как правило, долгое время служили в рядах Вооруженных сил или были сотрудниками силовых структур. Выйдя на пенсию или в увольнение, они сохранили свою квалификацию и сейчас трудятся на благо Академии безопасности «Беркут».





Поскольку коллектив у нас сплоченный и профессиональный, несколько лет назад руководство Ассоциации «Беркут» приняло решение развивать филиальную сеть нашего учебного центра. Потенциал педагогического коллектива и накопленный учебно-методический опыт позволяют нам оказывать образовательные услуги не только в Нижнем Новгороде, но и в крупных районных центрах Нижегородской области. Не сомневаюсь, что скоро мы шагнем и в другие регионы.

Довольно давно и успешно функционирует филиал Академии безопасности «Беркут» в Арзамасе. В этом году открывается наш учебный центр в городе Кстово на базе Всемирной академии самбо. Это очень благоприятный фактор. Кстовский филиал Академии безопасности «Беркут» имеет очень удачное расположение: в центре города, с удобной транспортной развязкой, недалеко от автовокзала. Это очень удобно для курсантов, приезжающих в Кстово из других районов области: они могут очень быстро добраться до учебного центра.

Сотрудничество со Всемирной академией самбо открывает нам широкий спектр возможностей. Большая удача, что Академия изначально уже обладала некоторыми ресурсами, которыми мы теперь можем пользоваться. Например, там был тир. Это помещение было нами заново отремонтировано и модифицировано в соответствии со всеми нормами и требованиями законодательства.

Руководство Ассоциации «Беркут» планирует использовать тир не только для реализации обучающих программ Академии безопасности, но и для организации на базе этого пространства спортивных секций. Возможно, это станет еще одним интересным проектом Ассоциации «Беркут», направленным на популяризацию спорта и здорового образа жизни не только в компании, но и в Нижегородской области в целом.

Всемирная академия самбо, безусловно, обладает хорошей спортивной базой, которую новый учебный центр обязательно будет использовать при подготовке слушателей. Помещения, оборудованные непосредственно под учебные аудитории, тоже хороши. Новый филиал Академии безопасности «Беркут» ждет своих учеников! ▶





В ноябре 2014 года в Симферополе состоялась учебно-методическая конференция с руководством и преподавательским составом ЧОУ «Центр специальной подготовки «Дубровник»», которая подвела итоги первого этапа сотрудничества ГК «Дубровник» (Москва) и АОЮК «Беркут» (Нижегород) по созданию в Крыму первого и единственного на данный момент современного образовательного учреждения по подготовке кадров для ЧОО.

Ряд партнеров ГК «Дубровник» начали активно работать в Крыму, поэтому перед руководством группы компаний встала неотложная задача: в максимально короткий срок создать в регионе крупное профильное образовательное учреждение, способное обеспечить качественную подготовку персонала охранных структур, а также систематически оказывать эффективную методическую помощь руководителям ЧОО Крыма в их адаптации к российскому профильному законодательству.

Начало сотрудничеству ГК «Дубровник» и АОЮК «Беркут» было положено на семинаре-совещании с руководителями частного охранного сообщества Крыма, который проводился КЦ РОСС и МВД России в мае 2014 года. Президент ГК «Дубровник» И.В. Сальник обратился к руководству АОЮК «Беркут» с просьбой оказать организационную и методическую помощь в открытии учебного центра в Крыму. Окончательное решение о формате сотрудничества было принято генеральным директором АОЮК «Беркут» П.В. Ковалевым и президентом ГК «Дубровник» И.В. Сальником при личной встрече на одном из заседаний «Делового клуба НСБ».

В итоге Академией безопасности «Беркут» разработаны и переданы дружественному учебному центру:

- полный пакет формализованных документов по организации учебного процесса;
- наглядные пособия (плакаты) в количестве 114 штук для оборудования специализированных классов по программе повышения квалификации руководителей ЧОО, тактико-специальной, правовой, огневой и медицинской подготовке, а также по программе подготовки пользователей гражданского оружия;
- учебные пособия в количестве 145 штук по программам повышения квалификации руководителей ЧОО, тактико-специальной, правовой, огневой и медицинской подготовке частных охранников, а также по программе подготовки пользователей гражданского оружия.

Председатель Ученого совета Академии безопасности «Беркут» А.В. Сидоренко провел с преподавательским составом Центра специальной подготовки «Дубровник» мастер-класс по организации и методике проведения занятий по тактико-специальной и правовой подготовке. Особый интерес у присутствующих вызвала тактическая ролевая игра «Действия личного состава охраны объекта и его взаимодействие с мобильной ГБР и органами МВД по задержанию преступника, проникшего на объект». По отзывам участников конференции, очень полезным для них явилась продемонстрированная методика применения в ходе занятий технических средств обучения с использованием современных информационных технологий.

Президент ГК «Дубровник» И.В. Сальник выразил искреннюю благодарность руководству АОЮК «Беркут» за оказанную помощь.

Во время конференции Центр специальной подготовки «Дубровник» посетил начальник ЦЛРР МВД Республики Крым М.В. Готовкин. Он с большим интересом ознакомился с учебно-материальной базой нового ЧОУ, дав высокую оценку сотрудничеству ГК «Дубровник» и АОЮК «Беркут».





# МУЗЕЙ ЧАСТНОЙ ОХРАНЫ

## *три года спустя*

**В ноябре 2011 года решением Координационного совета при ГУ МВД России по Нижегородской области была одобрена инициатива руководства Ассоциации охранников и юридических компаний «Беркут» по созданию Музея частной охраны.**

Музей, созданный по инициативе АОЮК «Беркут», является первым и пока единственным музеем в стране, где бережно собираются и хранятся экспонаты, отражающие историю становления негосударственных охранных структур в России.

Три года активной и увлеченной, порой подвижнической работы сотрудников музея позволяют подвести некоторые итоги.

Экспозиция музея вызывает большой интерес у представителей охранного сообщества и обычных граждан, особенно у молодежи. Вне всякого сомнения, музей прекрасно справляется с решением задач, которые изначально были заявлены его организаторами:

- популяризация истории нижегородского частного охранного сообщества, его роли, места и задач в системе обеспечения общественной безопасности и борьбы с преступностью;
- формирование положительного имиджа частного охранника и охранного сообщества в целом;
- информирование посетителей о роли лучших частных предприятий в обеспечении правопорядка и их взаимодействии с органами МВД;
- популяризация многочисленных примеров мужества и самоотверженности, проявленных сотрудниками различных охранных предприятий города и области при исполнении слу-

жебных обязанностей;

- информирование посетителей о достижениях лучших охранных структур города и области;
- формирование культуры бережного отношения к раритетам, свидетельствующим о славной истории частной охраны, среди членов частного охранного сообщества.

С момента основания музея его коллектив ведет активную деятельность по комплектованию музейного фонда, разрабатывает систему образовательно-воспитательной работы с использованием средств музейной педагогики.

Сотрудники музея выражают искреннюю признательность за предоставленные экспонаты нижегородским охранным организациям: «АББ «Витязь-НН», ОП «Бастион», «ЛУКОМ-А-Нижний Новгород», «Нижегородское охранные предприятие-1», «Отдельная сотня», АОЮК «Беркут», ОП «Профи-2», ОП «Талион».

В создании экспозиции музея также приняли участие и многие охранные структуры России: ГК «Дубровник» (Москва), СРО «Школа без опасности» (Москва), ГП «Форт» (Марий Эл), ГП «Контр» (Республика Татарстан), Ассоциация охранных предприятий (Чебоксары), Ассоциация «Гром» (Чита), ЧОП «Гарант» (Петропавловск-Камчатский), ОП «Тамерлан» (Красноярск), ЧОП «Цербер» (Пермь), ГК «Рубеж» (Братск), ОП «Профессионал» (Великий Новгород), НП «Эгида» (Орел), ОП «Ягуар» (Магадан).

Таким образом, общими усилиями коллектива музея и представителей охранных структур со всей России проведена важная и объемная работа по составлению

исторической хроники частной охраны в РФ и Нижегородской области, создана галерея славы частных охранников. В настоящее время экспозиция музея частной охраны включает более 500 уникальных экспонатов. Летопись начинается с событий 1988 года и ежемесячно обновляется. Стенды музея ждут своих новых героев.

Ежегодно музей частной охраны посещают более 3700 человек, среди них:

- гости Нижнего Новгорода из числа руководителей федерального уровня, прибывающие по линии МВД России и КС ГУ МВД России, а также другие представители власти федерального уровня;
- представители бизнес-сообщества федерального и регионального уровней, сотрудничающие с частными охранными структурами;
- слушатели профильных НОУ, с которыми на базе музея проводятся тематические занятия о лучших охранных структурах города и области с целью правильной ориентации выпускников при трудоустройстве;
- участники подростковых военно-патриотических клубов;
- воспитанники детских домов и интернатов;
- учащиеся средних школ и лицеев, студенты нижегородских вузов.

Всемерно поддерживая развитие единственного в стране музея частной охраны, руководство Ассоциации «Беркут» исходит из твердого убеждения, что без бережной и осознанно хранимой памяти о прошлом не может состояться продуктивное настоящее и вырасти здоровое будущее.





Слово «гайдук» имеет венгерские корни. В переводе hajdú обозначает «погонщик». В турецком языке есть похожее слово (haydut), которым называли бандитов и разбойников. Такое полярное толкование легко объяснить. В XVI веке на Балканском полуострове гайдуки были вооруженными повстанцами, боровшимися против гнета турецких феодалов. Эти отряды были нерегулярными и в основном состояли из крестьян, бежавших в леса и совершавшими оттуда набеги. Для балканцев образ гайдука олицетворял народного заступника. Для турок, ставших мишенью партизанской войны, движение гайдуков приобрело негативную окраску.

Когда не было необходимости противостоять неприятелю, гайдуки организовывались в вольнонаемные пехотные отряды. Такие формирования могли позволить себе только состоятельный знатный человек. Дружина гайдуков называлась четой, ее численность не превышала 30 воинов. Известны случаи, когда гайдуки действовали в одиночку. По необходимости четы могли соединяться и тем самым помогать друг другу. Гайдуком могла стать и женщина. Были прецеденты, когда представительницы прекрасного пола становились даже предводителями дружин. Как правило, гайдуки имели высокий рост и крупное телосложение. Не зря слово «гайдук» иногда употребляют для шуточного обозначения человека необычайно рослого.

Явление гайдучества проникло на разные территории и везде приобретало свои

## КТО ТАКИЕ ГАЙДУКИ?

На Балканах – народные защитники, в монархической России – телохранители знати. Где бы гайдуки ни служили, какую бы роль ни выполняли, они всегда стояли на страже безопасности. Упоминание гайдуков как телохранителей VIP-персон встречается в России с XVII по XIX век.

специфические черты. В Речи Посполитой гайдуки были организованы в легковооруженные пехоты, в Венгрии в XVIII веке они настолько пользовались доверием народа, что возложили на себя обязанности судебной власти, обеспечивая порядок в городах и селах, заставляя купцов помогать бедным. Гайдуки придерживались негласного кодекса чести: им запрещалось нападать на женщин и красть у бедняков.

На территории, граничившей с Российской империей, движение гайдуков было распространено в Молдавии. Там не было продолжительных турецких войн и иностранной колонизации земель, а столкновения с турками происходили только во время их передвижения по землям Молдавского княжества. Поэтому появление молдавского гайдучества не было вызвано антитурецкой борьбой, как на Балканском полуострове. Действия молдавских гайдуков

носили скорее социальный характер и были сосредоточены на противостоянии феодальному гнету. Гайдуки в Молдавии считались народными защитниками и нападали только на богатей. Все отобранное имущество передавалось нуждающимся.

После присоединения Молдавского княжества к Российской империи молдавские гайдуки добровольно вступили в русскую армию. Они не раз участвовали в русско-турецких войнах, где сражались наравне с русскими солдатами, были хорошими переводчиками и от важными проводниками.

Середины XVII века в России существовал отдельный Гайдуцкий приказ. Он был включен в состав смоленского гарнизона. На русской службе в приказе насчитывалось 500 гайдуков, все они присягнули царю Алексею Михайловичу. Интересно, что до сих пор в Смоленской области



Вольные гайдуки, 1688-1825 гг.  
 1: Гайдуки-оруженосцы  
 2: Длинная рука Гетманский, 1801 г.  
 3: Вольный, свободный гайдук Сварова, 1801 г.  
 4: Ротмистр  
 5: Своя ротмистр





большое количество семей с фамилиями Гайдук, Гайдукон и производными от них.

После присяги к 1655 году все гайдуки были командированы на Двину, где большинство из них получили направление в Москву и были распределены по стрелецким отрядам. Гайдуки, оставшиеся в приказе, отправились в Холмогоры. Там, став уже холмогорскими, гайдуки вместе с городовыми стрельцами несли гарнизонную и полицейскую службу. Гайдуцкий приказ был расформирован в XVIII веке и заменен на солдатские полки.

**С**лужба гайдуков в России имела свою специфику. После ослабления Османской империи гайдуки лишились своего главного противника. Не представляя для себя иного занятия, чем военная служба, они были вынуждены стать наемниками.

В России гайдуки охраняли императорскую семью и вельможных персон, которые могли позволить себе держать вольнонаемного охранника. Гайдуки-охранники сопровождали своих господ на различных светских церемониях и деловых встречах. Зачастую содержание персонального телохранителя не было оправданным, потому что безопасности жизни большинству персон из знати ничто не угрожало. Держать личного телохранителя было просто почетно, подчеркивало привилегированность и избранность знатного человека. Одним из видов развлечения высоких особ были соревнования среди гайдуков-телохранителей, победа в которых становилась предметом гордости как самих участников, так и их господ.

Получая высокую плату за свои услуги, гайдуки были людьми весьма не бедными, и их дети

нередко обучались в университетах.

**Д**аже на службе в России гайдуки оставались верны своим национальным костюмам. Организованные отряды гайдуков имели особую униформу. Их длинные кафтаны, прикрывающие голень, чем-то напоминали одеяния русских стрельцов. На голове гайдуки носили шапки-магерки, которые забавно выглядели за счет четырех козырьков по бокам. Такой головной убор изготавливался из войлока или сукна и был очень полезен в холодную погоду: козырьки прикрывали лоб, уши и шею. Особым богатством отличалась одежда гайдуков из Сербии, щедро украшенная блестящими бляхами, монетами и прочими украшениями.

**Г**айдуки XVI–XVIII веков имели при себе широкий арсенал оружия. Пехотные дружины, как правило, были вооружены огнестрельным оружием. Венгерские воины вооружались традиционными для тех мест саблями с открытым эфесом. Этот тип холодного оружия распространился и среди польских отрядов. Кроме того, гайдуки любили применять в бою метательные топоры.

**П**одвиги гайдуков не раз были воспеты в фольклоре, о них слагали песни и поэмы, писали рассказы и романы. Им посвящены фильмы «Атаман кодр», «Приключения гайдука Ангела», «Гайдуки» и многие другие. Образ славного гайдука положен в основу оперы молдавского композитора Д. Гершфельда «Грозван», а у А.С. Пушкина есть стихотворение «Гайдук Хризич».



Siege of Pskov, 1581:  
1: Lithuanian infantryman  
2: Muscovite "Comrade", 1569-1590  
3: Hungarian Haiduk officer, 1577  
4: Hungarian Haiduk infantryman, 1577



M  
I  
L  
I  
T  
A  
R  
Y

S  
T  
Y  
L  
E

## ВДОХНОВЛЯЯСЬ ВОЕННОЙ ФОРМОЙ

На протяжении всей жизни мы постоянно заботимся о своей неприкосновенности и безопасности. Это не ушло от внимательного взора моды, которая впитывает в себя все, что интересно и важно человеку. Многие элементы военной формы разных лет перешли и в повседневную жизнь. Посмотрим, какие вещи полезны не только в армии, но могут стать и неотъемлемой частью гражданского гардероба людей, стремящихся идти в ногу со временем.





### Тельняшка – подруга моряка

Впервые этот вид одежды появился у бретонских рыбаков, а в XVI веке – в обмундировании моряков Бретани. В России тельняшка официально была введена в форму моряков в 1874 году. Как и сегодня, она имела белые и синие полосы в тон Андреевскому флагу. Тельняшка давно «сошла на берег» и приобрела множество поклонников. Одни считают ее романтическим символом и аксессуаром истинных путешественников и искателей приключений. Другие вдохновляются аскетичностью кроя и цветовой однообразностью, отсылающими к тихим радостям простой жизни, где не важны бренды и материальные ценности. В разные годы тельняшки любили носить Пабло Пикассо, Энди Уорхол, Джеймс Дин, Одри Хепберн.

В начале XX века тельняшка перестала быть частью исключительно мужского гардероба. Одной из первых ее примерила великая Коко Шанель. Тельняшка переключалась на хрупкие дамские плечи, сохранив свои традиционные морские расцветки. Сегодняшние дизайнеры смело экспериментируют с шириной полосок, не всегда придерживаясь традиционных 11 миллиметров, положенных на флоте. Морскую полоску любят Мария Шарапова, Кэмерон Диаз, Лана Дель Рей.

Привлекательность тельняшки можно объяснить универсальностью и неприязательностью. Сегодня ее комплектуют практически со всем: джинсами, шортами, юбками, леггинсами, блейзерами и пиджаками. Приверженцы городского стиля casual обязательно должны иметь у себя в шкафу парочку тельняшек. Но не стоит забывать, что полоска – это активный орнамент, который не терпит соседства с другими узорами, а также визуально расширяет фигуру.

### Тренчкот – герой окопов

Дизайн первых плащей напоминал традиционные военные шинели, а практичная грубоватая ткань идеально подходила для непростых условий окопной службы. Сначала тренчкоты завоевали признание в армии и прошли две мировые войны, а в дальнейшем постепенно проникли в повседневную жизнь. Дополнительную популярность тренчи приобрели благодаря кинематографу. Голливудские звезды середины XX часто появлялись на экранах в этой одежде.

Тренчи бывают разной длины, но классический вариант – это двубортный плащ чуть выше колена. Сейчас можно встретить и более короткие модели, особенно в женских вариациях. Женские тренчи по крою не сильно отличаются от мужских. Производи-

тели плащей чтут традиции и верны оригинальному дизайну, поэтому современные тренкоты сохранили милитари-направленность и по сей день напоминают верхнюю одежду военных и полицейских, только более изящной модификации.

Трудно представить, что может потеснить тренкот в гардеробах людей, интересующихся модой. В последнее время этот плащ стал неоспоримым фаворитом среди верхней одежды на весну и осень. Особое внимание стоит обратить на модели сливочных и кремовых оттенков. Подчеркнутое спокойствие светлых тонов гармонирует со сдержанностью кроя. Такой плащ выглядит утонченно и благородно. Носят тренчи, как правило, с брюками и джинсами разной ширины, но он отлично смотрится и с юбками.

### Жакет настоящего гусара

«Если хочешь быть красивым, поступи в гусары». Пожалуй, эта фраза Козьмы Пруткова актуальна и сегодня. Доломан – короткая нарядная гусарская куртка – неоднократно становилась героем дизайнерских коллекций многих брендов. В России доломан появился в XVIII веке. В зависимости от рода войск и чина военнослужащего он был красного, желтого или синего цветов. На куртку нашивалось до 15 шнуров. Пошив доломана был делом сложным и отнимал много времени.

Яркая куртка с выразительной шнуровкой куртка выгодно подчеркивает фигуру. Визуально доломан стройнит и придает особый шарм и благородство. Мимо такого предмета форменной одежды не могут пройти ни современные дизайнеры, ни мировые звезды шоу-бизнеса. Одним из самых известных любителей гусарских курток был Майкл Джексон. Его сценические доломаны поражали красотой и проработанностью деталей.

Прием декора изделия шнуровкой и блестящими пуговицами сегодня очень актуален. Пальто и куртки, созданные под влиянием эстетики гусарского одеяния, – актуальные элементы современного модного гардероба. Гусарский жакет выгодно будет смотреться вместе с джинсами, узкими брюками и обтя-

гивающими майками. Девушка в однотонном платье и расшитом доломане выглядит одновременно женственной и самодостаточной.

### Берцы не только для десантника

Ботинки с высоким голенищем, полностью закрывающие берцовую кость, впервые появились у американских десантников во время Второй мировой войны. Остальная армейская обувь быстро изнашивалась и не защищала солдата от травм при приземлении. Удобство и практичность берцев принесли им популярность не только в среде военных: эту обувь стали носить охотники и рыболовы, туристы и любители экстремальных игр. Массивные армейские ботинки давно получили признание среди представителей различных субкультур.

Сегодня мощные отпечатки берцев можно увидеть не только вблизи казарм, но и повсеместно на улицах городов и даже на модных подиумах. Дизайнеры, вдохновившись самодостаточностью и выразительностью подобной грубой обуви, посчитали, что они отлично передают дух бунтарства и смелости современного мира. Многие дизайнерские дома неоднократно обращались к интерпретации берцев. Модели для подиумов и повседневной носки облегчены и адаптированы для города. Женские варианты зачастую декорированы клепками и шипами. Существуют даже берцы на высоких каблуках и платформе.

Приобретая армейские ботинки, вы должны знать, с чем их уместно носить. Традиционно берцы сочетаются с шортами, скинни и узкими джинсами. Однако короткое платье свободного кроя, юбка миди и байкерская косуха также будут неплохо смотреться вместе с берцами.



**РЯБОВА**  
Галина Федоровна  
Руководитель швейного  
производства АОЮК «Беркут»

## Недорого, качественно, эксклюзивно

2014 год для швейного производства Ассоциации «Беркут» стал очень продуктивным. Мы заключили много договоров. Самый значительный из них был подписан в августе с крупным автодилером, у которого большая сеть автосалонов. У каждого салона собственные стандарты корпоративной одежды, свой модельный ряд. Заказы для этого клиента мы уже начали поставлять во многие города России, что сразу существенно расширило наши территориальные границы. Сегодня нашими главными географическими ориентирами являются Иваново, Волгоград и Астрахань. Кроме этого, продукция по-прежнему поставляется в близлежащие города, а также Москву и Санкт-Петербург.

Зимняя форма для сотрудников сети автосалонов на данный момент является для нас самым сложным и трудоемким заказом. Раньше в цветовой гамме наших изделий преобладали оттенки серого, синего и черного. Этот клиент в прямом смысле добавил в нашу жизнь красок. Благодаря разнообразию их корпоративных моделей и тканей мы начали использовать материалы и зеленого, и красного, и василькового, и сиреневого цветов. Ради такого крупного и интересного заказчика приходится держать на складах большие резервы тканей различных фактур и оттенков.

Помимо привлечения новых компаний мы укрепляем сотрудничество и со своими давними клиентами. «Луком-А» – один из главных и постоянных наших заказчиков. Сначала мы поставляли продукцию только для нижегородского





## Специалисты швейного производства Ассоциации «БЕРКУТ» могут полностью экипировать сотрудников компании-заказчика корпоративной одеждой.

филиала этой компании, однако со временем стали работать с представителями «Луком-А» в Москве, Санкт-Петербурге и Западной Сибири. Ценны для нас и не столь крупные клиенты: работа со многими небольшими компаниями ведется не менее стабильно и продуктивно. Хочется отметить, что мы прекрасно справляемся не только с оптовыми, но и с индивидуальными заказами.

В этом году явно обозначилось значительное увеличение объема пошива. Безусловно, это связано с тем, что наше производство переехало на новые площади, у нас появились новые рабочие места, выпуск продукции увеличился также и за счет появления в коллективе новых сотрудников. Теперь мы не только не боимся обслуживать крупные корпорации, но и стремимся к этому. Тенденции сегодняшнего времени таковы, что каждая уважающая себя компания старается приобрести свой фирменный стиль в одежде, подчеркивающий индивидуальность бренда через элементы одежды сотрудников. Наши конструкторы и дизайнеры рады удовлетворить эти запросы. Для того чтобы оправдать ожидания заказчиков, в ближайшем будущем мы продолжим расширять модельный ряд своей продукции, активнее использовать новые передовые материалы в работе.

Все сотрудники швейного производства Ассоциации «Беркут» надеются, что рост объемов швейного производства сохранится и в дальнейшем. Мы намерены развиваться, расширяться и искать новые возможности для привлечения талантливых работников и интересных клиентов.

- Одежда для охраны и силовых структур
- Рабочая одежда для специалистов промышленных предприятий, общественного питания, торговли, строительства
- Производство спецодежды под заказ

**(831) 243 03 03**  
**[www.as-berkut.ru](http://www.as-berkut.ru)**

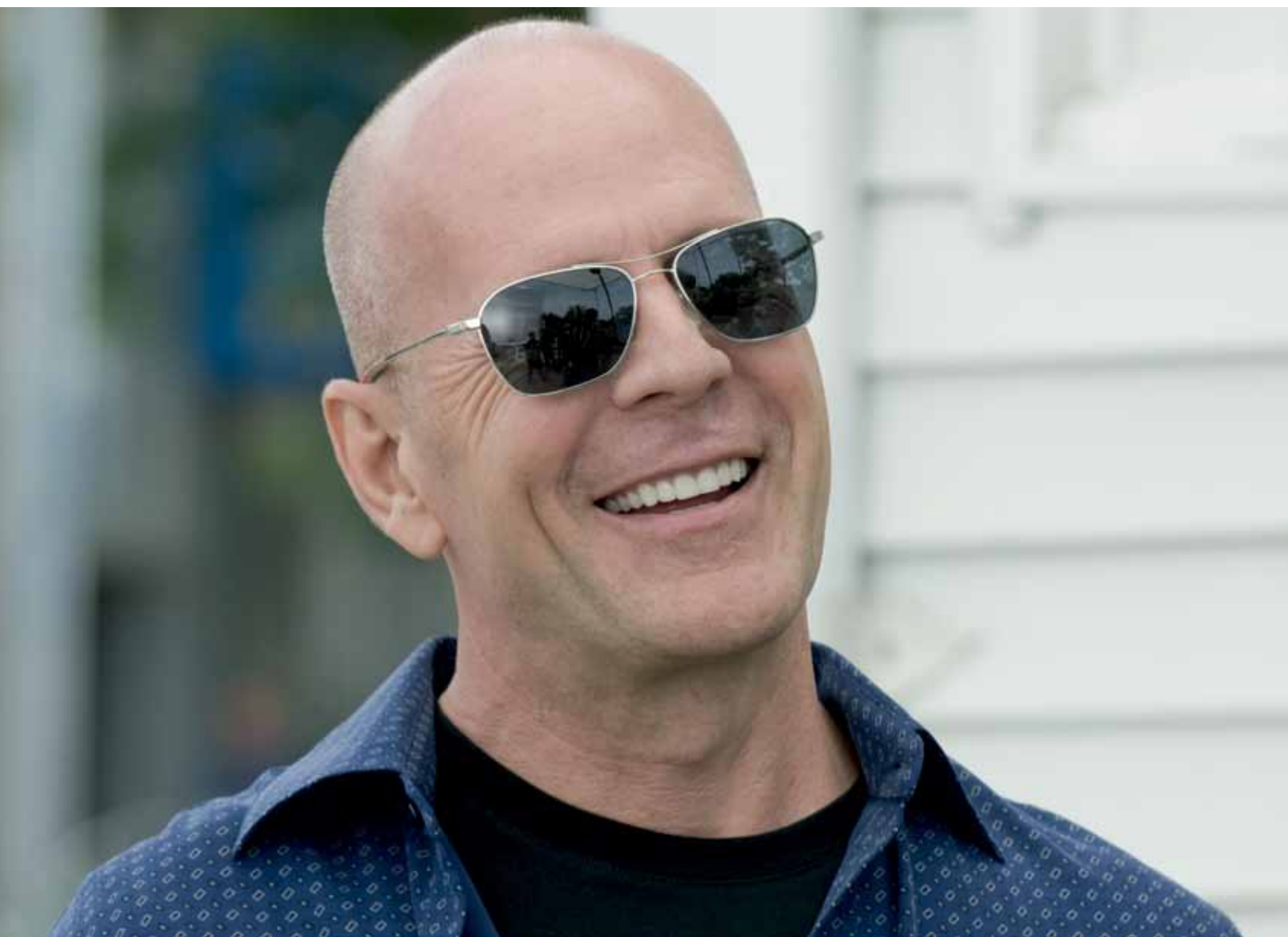

# СПАСАТЕЛЬ МИРА № 1



БЕРКУТ  
*press*

Когда произносится его имя, люди немедленно представляют идеального героя экшен. Как и многие кинозвезды, Брюс Уиллис носит темные очки, но из-за них на мир смотрят любопытные глаза.



**Ч**ерез полгода Брюсу Уиллису стукнет 60, но его новые фильмы доказывают: с годами у «крепких орешков» только улучшается вкус. Он – киноактер, музыкант и продюсер. Но не только. Это ещё и легендарное имя, которое само по себе стало брендом. Настолько, что даже в обычной жизни по поводу неприятностей мы шутим: «Сейчас придет Крепкий Орешек – и все исправит». Потому что он неимоверно крут.

**В** детстве от волнения Брюс сильно заикался. Благодаря участию в школьных спектаклях он смог побороть этот недуг и теперь вспоминает о нем с улыбкой. Несколько лет будущий актер был президентом школьного драмкружка и ученического совета. Одноклассники называли Уиллиса душой школы.

*«Когда я впервые вышел на школьную сцену, то вдруг обнаружил, что мое заикание ушло. Это было для меня потрясением. Спектакль кончается, и я опять начинаю заикаться. Подозреваю, что именно это и вывело меня на актерскую стезю».*

В 2003 году Брюс устроил празднование 30-летия со дня окончания школы и организовал вечер для трехсот выпускников 1973 года. Для данного мероприятия он снял отель “Trump Plaza” в Атлантик-Сити. Всю еду, напитки и развлечения он оплатил из своего кармана. Празднование обошлось актеру в 30 тысяч долларов.

В семнадцать лет Уиллис сломал левое плечо. Врачам пришлось удалить часть мышечной ткани, чтобы кости срослись правильно. Теперь у Брюса на этом месте красуется шрам.

После окончания школы Уиллис пошел работать на химический завод “Du Pont”. После смерти одного из своих коллег Брюс решил уволиться. Он подрабатывал телохранителем, водителем грузовика, официантом и барменом. А в свободное время играл на губной гармошке и выступал вместе с группой “Loose Goose”. В колледже Монтклер он был задействован в студенческой постановке спектакля «Кошка на раскаленной крыше».

Так и не доучившись, Брюс бросил колледж, переехал в Нью-Йорк и опять стал подрабатывать барменом. Коллеги Брюса по барной стойке дали ему прозвище Бруно. В 1986 году Брюс выпустил сольный платиновый альбом «Возвращение Бруно». В 1988 году он сыграл главную роль Бруно Радолини в фильме «Возвращение Бруно». В 1996 году озвучивал главную роль в мультике «Малыш Бруно».

**К**инодебют Уиллиса случился в 1980 году в фильме «Первый смертный грех»: он входил в закусную в тот момент, когда оттуда выходил главный герой в исполнении Фрэнка Синатры. В титрах Брюс указан не был. Вторая роль Уиллиса была в фильме «Вердикт»: Брюс был задействован в массовке в зале суда.

Первой большой ролью Брюса Уиллиса стала роль Дэвида Эдиссона в сериале «Агентство «Лунный свет», которая к тому же принесла ему неплохой доход: за каждую серию Брюс получал 50 тысяч долларов. С исполнительницей главной роли Сибилл Шепард у Уиллиса даже случился небольшой роман. Но по мере того, как росла его слава, Шепард все больше злилась на него, и к окончанию сериала их отношения переросли в ненависть. После «Агентства «Лунный свет» Уиллис решил больше не сниматься в сериалах.

*«Знаете, в начале 90-х я был гораздо наивнее в том, что касается актерской игры. Мне казалось нормальным начинать работать над фильмом, имея средний сценарий. Почему-то я думал, что его можно улучшить уже во время съемок. К сожалению, я ошибался. Хорошего фильма без крепкой литературной основы не бывает — если сценарий плохой, не стоит даже включать камеру».*

На роль Джона Маклейна в фильм «Крепкий орешек» пробовались Арнольд Шварценеггер, Сильвестр Сталлоне и Ричард Гир. Брюса Уиллиса продюсеры пригласили в последнюю очередь и не прогадали: более половины шуток в фильме было придумано непосредственно Уиллисом. Это так понравилось продюсерам, что в последующих «Крепких орешках» Брюсу было разрешено импровизировать сколько угодно.

Брюс – левша. Однако в фильме «Шестое чувство» в одном из эпизодов он пишет правой рукой, чтобы оператору было удобнее снимать. Для этого Уиллису пришлось изрядно потренироваться.

**Б**рюс Уиллис очень хотел сыграть Винсента Вега в фильме «Криминальное чтиво». Однако роль досталась Джону Траволте. Уиллис так расстроился, что режиссер Квентин Тарантино пожалел его и предложил роль боксера Буча, на которую изначально планировал при-



Уолтер Брюс Уиллис появился на свет 19 марта 1955 года в Идар-Оберштейне (территория Западной Германии) на американской военной базе. Марлен Уиллис, его мать, немка по национальности. Дэвид Уиллис, отец Брюса, демобилизовался в 1957 году и вернулся с семьей в США. Работал механиком и сварщиком. Когда Брюсу было 16 лет, его родители развелись.



«Перевоплощение само по себе большое удовольствие. Не говоря о том, что это уникальное самовыражение. Если бы я умел рисовать — стал бы художником. Мог бы ваять — стал бы скульптором. Умел бы писать стихи — стал бы поэтом. Для меня играть — это способ выразить себя. С каждой новой ролью ты познаешь что-то для себя очень важное. Я обожаю взять страничку чужого текста и превратить ее в специфически мое. В живого, но другого, нежели я сам, человека».

гласить неизвестного профессионального спортсмена. Брюс был в восторге и согласился на небывало низкий для себя гонорар в 800 тысяч долларов.

*«Криминальное чтиво» стало первым из серии фильмов, где я снимался не как главный герой, а в команде. Мне следовало начать играть роли второго плана гораздо раньше! Конечно, мне повезло, что «Криминальное чтиво» оказался прекрасным и – если можно так сказать применительно к фильму – умным. Но даже если вы начинаете съемки с потрясающей командой, сценарием, режиссером и оператором – все равно нельзя гарантировать, что фильм понравится зрителям».*

В 1998 году Уиллис стал первым актером, «сыгравшим» в видеоигре «Sony's PlayStation». К телу Брюса были прикреплены датчики, которые перенесли на компьютер его движения и мимику, включая знаменитые прищур и ухмылку. В игре «Апокалипсис» герой Уиллиса Трей Кинкейд борется с негодяями, полностью нарисованными на компьютере. За эту «роль» Брюс Уиллис получил более 1,2 миллиона долларов.

*«Если к концу своей профессиональной карьеры я взгляну на нее как на карточную колоду, то хочется, чтобы там были разномастные карты. Я всегда считал, что свои лучшие роли сыграю в промежутке между 40 и 60 годами, – если, конечно, мне повезет прожить долго. Двадцать лет славы – это большой срок. Хотя посмотрите на Клинта Иствуда — он номер один вот уже 45 лет. Есть к чему стремиться!»*

**Б**рюс Уиллис начал лысеть в 30 лет. Актер отправился на лечение в швейцарскую клинику, после того как над ним однажды посмеялся Джек Николсон, заметив: «Друг мой, да твоя голова вскоре станет похожа на большое куриное яйцо». За немислимые деньги Брюсу имплантировали волосы в проблемные места, но вскоре обретенные локоны тоже стали выпадать. Тогда актер решил побриться наголо. Все были уверены, что Уиллис давно смирился со своей лысиной. Но недавно Брюс узнал про совершенно новую технологию обретения пышной шевелюры, которую называют клонированием волос, и тут же помчался на консультацию к специалистам. Процедура тестировалась пока только на грызунах и в данный момент ожидает разрешения правительства, но Уиллис готов стать первым человеком, которого подвергнут клонированию волос.

**У**иллис любит готовить. Он говорит, что научился кулинарному мастерству благодаря своим дочерям, которых он всегда хотел порадовать вкусными блюдами. Лучше всего легенде Голливуда удаются лазанья и качиаторе — тушеная курица, запеченная со специями, томатным соусом и грибами.

*«Для меня бренд не имеет значения. Я просто прихожу на площадку и работаю. Мне странно, что до сих пор обсуждаются картины-экшен, в которых я снимался двадцать лет назад. Но до того как я стал сниматься в таких фильмах, я уже был актером. А последние пять – десять лет я и вовсе не прочно связан с этим жанром. И вообще, я сейчас больше отец, чем актер. И счастлив этим. Плюс, как вы, возможно, слышали, я снова женился и чувствую себя намного счастливее».*

Уиллис является солистом группы «The Accelerators», выступающей в стиле ритм-энд-блюз. Иногда они гастролируют, но в основном дают благотворительные концерты: для поддержки солдат в Ираке, или с целью развлечения посетителей парижского Диснейленда, или для сбора средств пострадавшим в результате цунами. В 2001 году Уиллис открыл собственную звукозаписывающую студию «Uptor Music Corp.», чтобы помочь молодым музыкантам, которым отказали в сотрудничестве крупные радиостанции и известные рекорд-лейблы.

*«Очень трудно заглядывать в будущее, тем более предсказывать его. Кто знает, что случится через пять лет? Я иногда не знаю, в каком фильме буду сниматься в будущем году, а тем более через пять лет... Зато легко оглянуться назад и сказать себе: зачем же я снимался в этом и том фильме? Или: вот этой картиной я горжусь и вот той тоже. Когда я снимался, я никогда не думал, станут ли эти фильмы хитами или нет. Просто некоторые стали, а некоторые нет. Сейчас я научился понимать, что некоторые мои картины замечают больше, а другие меньше. И у меня с этим нет проблем».*

«Сомневаюсь во всем», – не перестает признаваться, при этом с любопытством постигая жизнь, Брюс Всемогущий. И снова бросается спасать мир со своей фирменной ухмылкой на лице! А зритель, восхищенный его экранными героями, верит в то, суперзвезда ни в чем не знает сомнений...





Зритель, восхищенный его экранными героями, верит в то, что суперзвезда ни в чем не знает сомнений.

### **Великолепная семерка**

Семерка фильмов с участием Брюса Уиллиса, собравших больше 200 млн долларов в мировом прокате: «Шестое чувство» (1999) – \$661,5 млн. После выхода фильма Уиллис стал богаче на 100 млн долларов благодаря процентам с проката – абсолютный рекорд для актера.

«Армагеддон» (1998) – \$554,6 млн.

«Крепкий орешек-3» (1995) – \$365 млн.

«Пятый элемент» (1997) – \$263,6 млн.

«Неуязвимый» (2000) – \$248,9 млн.

«Крепкий орешек-2» (1990) – \$237,7 млн.

«Криминальное чтиво» (1994) – \$212,9 млн. Забавно, что за роль боксера Бутча Уиллис получил всего 800 тыс. долларов.

В семерку не вошли три фильма с участием Уиллиса, тоже собравших больше 200 млн. В первых двух – «Кто бы говорил» и «Кто бы говорил-2» – он не появляется в кадре, озвучивая малыша главной героини. Гонорар звезды составил 10 млн долларов за каждый фильм. В третьем – «Двенадцать друзей Оушена» – актер даже не заявлен в титрах: играет дружеское cameo, кинозвезду Брюса Уиллиса. Стоит заметить, что роль Дэнни Оушена, которого сыграл Джордж Клуни, сначала предлагали Уиллису.





## ЧЕМПИОНСКОЙ ПОСТУПЬЮ

В начале октября мини-футбольный клуб «Беркут» взял новую вершину в своей истории, второй год подряд одержав победу на Открытом летнем чемпионате Нижнего Новгорода. Команда шла к триумфу уверенно, выигрывая матч за матчем. В турнире летнего сезона 2014 года участвовали 66 сильнейших команд нижегородского мини-футбольного сообщества, представляющих различные организации.





**ГОРДЕЕВ**  
Владислав Валентинович  
Директор спортивного  
клуба «Беркут»

### О летнем чемпионате

Открытый летний чемпионат – не короткая пробежка, а серьезный продолжительный и очень выматывающий турнир. За четыре месяца первенства «Беркут» сыграл 15 матчей и одержал победу в каждом из них. Все игры розыгрыша были интересными, красивыми и по-своему запоминающимися. Особенно радует, что качество игры команды с каждым противостоянием становится только лучше, все линии от защиты до нападения работают слаженно и эффективно. К радости болельщиков, групповой этап выдался очень зрелищным. В первую очередь футбол любят за голы, и «Беркут» с лихвой порадовал своих фанатов. Наша команда за десять игр группового этапа турнира забила 97 мячей, а пропустила всего 18. Естественно, с такими показателями мы вышли из группы в следующую стадию чемпионата, начав с первого места и набрав 30 очков из 30 возможных.

В плей-офф Открытого летнего чемпионата «Беркут» встречался с сильнейшими соперниками. Игры этой стадии были чрезвычайно насыщены борьбой. Второй год подряд сетка турнира складывалась для «Беркута» таким образом, что не было проходных матчей, каждая победа давалась непросто. С 1/8 финала команда встречалась с клубами премьер-лиги чемпионата области среди любительских команд, где выступает и «Беркут». Это усложняло задачу, потому что соперники уже успели хорошо друг друга изучить. Игроки этих клубов – квалифицированные футболисты, показывающие высокий уровень игры. Самой сложной и во многом переломной в ходе всего первенства стала для нас встреча в 1/4 финала с клубом «Волна-ФФК». Судьба встречи



Станислав ЮЩЕНКО – лучший игрок Открытого летнего чемпионата Нижнего Новгорода по мини-футболу 2014 года.

## Мини-футбольный клуб «Беркут»

- единственная нижегородская команда, представленная в Первой мини-футбольной лиге России
- первый в России мини-футбольный клуб, представляющий в чемпионате страны частную охранную структуру



не решилась ни в основное время, ни в дополнительное, но по результатам серии пенальти «Беркут» оказался сильнее.

Большая гордость для любой команды – не только выиграть трофей, но и отстоять его. «Беркуту» в этом летнем сезоне удалось достичь такого блестящего результата. Подобный успех уникален для всей истории нижегородского первенства: до «Беркута» никто из команд-победительниц не выигрывал летний чемпионат два года подряд. В какой-то степени опыт предыдущего турнира помог «Беркуту» психологически правильно подойти к финалу и грамотно распределить силы по ходу итогового матча. Приятно, что наших игроков отметили и персональными наградами. Лучшими игроками финала были признаны Дмитрий Шишулин, а всего турнира – Станислав Ющенко.

Подводя итоги летнего чемпионата, хочу отметить, что за год вырос и общий уровень команд, и появились новые многообещающие игроки. Это делает игры интересными и захватывающими, интрига сохраняется до финального свистка. Особенно приятно, когда фанаты приходят поддержать свою любимую команду. На мини-футбольных играх сложился определенный контингент болельщиков, которые с завидным постоянством посещают матчи различных розыгрышей.

### О новом сезоне

Сегодня внимание всего коллектива МФК «Беркут» приковано к новому сезону регулярного ежегодного чемпионата Нижегородской области по мини-футболу среди любительских команд. «Беркут» заявлен в самом престижном дивизионе этого первенства – премьер-лиге. Это основной турнир игрового года, и многие ждут от нашей команды высоких результатов и вдохновляющей игры. В предыдущем году «Беркут» занял первое место в турнирной таблице, став обладателем чемпионского трофея, и сегодня перед ребятами поставлена задача повторить успех и продолжить победное шествие клуба.

К сожалению, на старт первенства команда вышла не в оптимальном состоянии. Первая встреча состоялась ровно через месяц после финала летнего сезона, и нам не удалось провести полноценный подготовительный процесс. Сказалось и то, что летний чемпионат проходит на открытых площадках с искусственным покрытием, а чемпионат области – турнир закрытый, где вместо поля – паркет. К новому залу еще необходимо адаптироваться. Первая встреча сезона вышла тяжелой, но все-таки «Беркуту» удалось выиграть у «Спортстиля». Правда, с минимальным счетом – 3:2.

Впереди команду ждет трудный путь – чемпионат области продлится шесть месяцев и закончится только в апреле 2015 года. За эти полгода «Беркуту» предстоит провести 22 встречи. Как и везде, в премьер-лиге есть свои фавориты, и наш клуб – один из главных претендентов на главный приз. Серьезную конкуренцию составляют наш недавний соперник по плей-офф летнего чемпионата «Волна ФФК», а также «Радий» и «БЦР Моторс». Остальные коллективы тоже не стоит списывать со счетов, поскольку опыт показывает, что любая из команд может «выстрелить».

### О программе шефства над интернатом №1

Кроме чемпионских гонок есть у МФК «Беркут» еще одно очень важное дело, которое было бы невозможным без участия главного тренера клуба Александра Ивановича Просвирнова. Ассоциация «Беркут» периодически оказывает шефскую помощь интернату №1 для детей-сирот. Мы помогаем организовывать концерты и другие культурные мероприятия, снабжаем детей необходимыми вещами и инвентарем. Руководство



Ассоциации «Беркут» договорилось с администрацией интерната о проведении систематических футбольных тренировок с воспитанниками. Александр Иванович Просвирнов начал работать с ребятами в прошлом году, и уже можно уверенно говорить о положительных результатах его труда.

В сентябре этого года в Чебоксарах на окружной Спартакиаде для воспитанников детских домов «Спортивный Олимп Приволжья» старшая группа мини-футбольной команды нижегородского интерната № 1 для детей-сирот сумела добиться победы в своем турнире. Достоинно показали себя и их младшие товарищи. В октябре на Всероссийской летней спартакиаде для воспитанников детских домов и школ-интернатов «Малые игры Доброй воли», проходившей в городе Ейске, первое место завоевали мальчишки младшей группы мини-футбольной команды нижегородского интерната № 1.

Наши подшефные – очень талантливые ребята, с большим старанием и жадой игры, некоторые из них уже получили приглашения тренироваться в европейских футбольных школах. Будем надеяться, что этих мальчишек ждет большое будущее. Хотелось бы, чтобы они только прибавляли в своем игровом мастерстве и еще не раз ощутили вкус победы.

В заключение хочу отметить, что на матчах МФК «Беркут» нет болельщиков более преданных, эмоциональных и надежных, чем ребята из футбольной команды нижегородского интерната № 1.



Несомненно, этот престижный по нижегородским меркам трофей станет новым шагом в развитии клуба. Но сегодня все мысли команды сосредоточены вокруг главного турнира мини-футбольного сезона – чемпионата Нижегородской области по футзалу среди любительских команд. Будем надеяться, что «Беркут» продолжит свое победное шествие и сможет защитить и этот почетный чемпионский титул.







# МАЛЕЕВ

## Геннадий Викторович

Родился в Горьком в 1962 году. В 1979-м окончил школу № 109 Канавинского района. В марте 1980 года был призван на службу в ВМФ, уволился в запас в 1983 году в должности старшины команды рулевых крейсера «Александр Суворов».

С 1983 по 1993 год проходил службу в Отделе вневедомственной охраны при Канавинском РОВД, сначала – в должности милиционера, а затем – в должности командира роты ОВО. В 1985-м поступил на вечернее отделение в ВЮЗИ, который окончил в 1990 году по специальности «правоведение». С 1993 по 1997 год был командиром роты отдельного специализированного батальона при Управлении уголовного розыска Нижегородского облсполкома. С 1997 по 2001 год – командиром батальона ОВО при Канавинском РОВД. Награжден медалями «За выслугу лет» I, II и III степеней.

С 2004 года работает в Ассоциации «Беркут». Сначала был заместителем начальника службы охраны, затем возглавлял отдел кадров. В настоящее время – директор Департамента охраны АОЮК «Беркут».

Женат. Отец троих детей и счастливый дед трехлетней внучки.



Рассказывая о себе, он уверенно обозначает три главные свои ипостаси: непримиримый борец с преступностью, командир и наставник. Именно таким его знают и бесконечно уважают коллеги, друзья и многочисленные ученики.

### О юности спортивной и боевой

Подростком я мечтал стать спортсменом. Много и серьезно – целых 12 лет – занимался конькобежным спортом. При стадионе «Водник» существовала тогда отличная детская секция. Спорту я искренне благодарен. Благодаря конькам детство получилось очень счастливым – все время в спортивных лагерях, на сборах, на соревнованиях... У нас был прекрасный тренер и костяк коллектива – человек пятнадцать – очень дружный.

Школу я окончил с нормальными оценками, но поступать в институт не стал, тогда среди моих друзей как-то не принято было косить от армии. Сразу после школы я успел поработать на заводе, а призвали меня на флот. Чтобы пойти туда, я специально полгода учился в ДОСААФ на рулевого сигнальщика. Мой дядя, который всего лет на десять старше меня, отслужил на флоте, и я не хотел от него отставать. Надо сказать, что потом моя служба оказалась значительно более боевой и интересной. Дядька, по сути, был береговым, а я на три года попал на Дальний Восток, на крейсер «Александр Суворов», один из легендарных кораблей Тихоокеанского флота.

Когда в 18 лет попадаешь на военный корабль – это непросто, особенно в первые месяцы. Ребята, которые служат параллельно с тобой, уже закалившиеся на службе, кажутся очень взрослыми. Служба, у меня, конечно, была особенная, не такая, как у большинства моих сверстников. Можно сказать, мне повезло. Мы ходили в довольно длительные походы. Однажды девять месяцев провели в Индийском океане. Помимо боевых дежурств мы ходили с дружественными визитами. Так мне посчастливилось побывать в разных странах соцлагеря и некоторых развивающихся, которые находились в хороших отношениях с СССР. За три года службы я увидел Мозамбик, Маврикий, Йемен, Эфиопию, Шри-Ланку... Это сейчас все спокойно путешествуют по миру, а тогда для меня эта неожиданная возможность посмотреть мир представлялась фантастической удачей.

Флот требует порядка и дисциплины. Сначала служить очень тяжело, ближе к третьему году – намного легче. Я был старшиной команды. Экипаж на боевом корабле делится на отдельные группы – БЧ, которые обслуживают

разные отсеки корабля. Самой интеллектуальной считается служба в БЧ-1, это штурманская команда, где я и служил. В БЧ-1 служит всего одиннадцать человек, нет ни одного рядового матроса, только старшины. К третьему году службы большинство имеет звание старшего корабельного старшины, самое высокое, которое может иметь на флоте неофицерский чин. Наша служба занималась прогнозом погоды (замер направления и силы ветра, температуры, давления), корректировкой карт, прокладывала маршрут движения корабля, проверяла работу морских часов, которых она корабле очень много, чтобы все показывали точное время, минута в минуту, потому что на флоте все происходит строго по времени. Мы были некой флотской интеллигенцией, всегда на виду у командира корабля. Когда крейсер выходил в море, мы стояли за штурвалом. Конечно, это незабываемые ощущения.

На флоте я стал членом компартии. Тогда это было очень серьезно и почетно. Из рядового состава нас было всего двое, остальные – офицеры. Мы участвовали в партсобраниях наравне с ними. Для



«Александр Суворов» – советский крейсер проекта 68-бис. Заводской номер: 436. Зачислен в списки ВМФ 31 августа 1950 года. 15 мая 1952 года спущен на воду. В ноябре 1991-го продан частной индийской фирме.

«На День Военно-морского флота был открыт доступ на боевые корабли... Стерильно чистая деревянная палуба крейсера, надраенные до нестерпимого блеска латунные поручни трапов и «барашки» иллюминаторов, строгая мужская чистота матросских кубриков в сочетании с могучими, величественными орудийными башнями с длинными хоботами морских 152-мм орудий, торпедными аппаратами, башнями универсального калибра, бесчисленными 37-мм зенитными автоматами, обилием антенн просто поражали воображение. По кораблю экскурсии водили бравые, подтянутые матросы и офицеры в безукоризненно пригнанной парадной форме. У кормового флага стоял здоровенный матрос-комендор в белых перчатках с карабином у ноги. Во всем чувствовался образцовый флотский порядок и спокойная хладнокровная уверенность в своей мощи».

(Из рассказа С. Сахончика. Три встречи с «Александром Суворовым»)

обыкновенного матроса, каким был я, это большая ответственность. После окончания срока службы мне предлагали остаться, стать морским офицером, предлагали служить в органах безопасности, но я отказался от этих предложений.

Вернувшись из армии, пошел снова на свой завод учиться на крановщика мостового крана. Месяца через три из Москвы пришла бумага с приглашением служить в подразделении, охраняющем Дворец съездов, а впоследствии учиться. Это предложение последовало благодаря хорошим рекомендациям с флота. Я согласился, но пока ждал вызова в Москву, мне предложили пойти на службу в Канавинский РОВД. Я решил остаться в Горьком.

### **О милицеской службе**

Прослужил три года, окончил Всесоюзный заочный юридический институт: пять лет каждый день ездил на занятия вечернего факультета. На IV курсе я уже занимал офицерскую должность. В юридическом учился довольно легко, мне эти науки всегда нравились. Ребята вокруг удивлялись, как мне удается все это так быстро запоминать.

Служить я сразу начал в подразделении вневедомственной охраны. В принципе, это очень похоже на ту службу «Беркута», которой я руковожу сейчас. Тогда вневедомственная охрана охраняла все, никаких частных охранных предприятий не было. На серьезных объектах стояли вооруженные милиционеры, а на тех, что попроще, – сторожа. Кроме того, были группы быстрого реагирования. Сначала вневедомственная охрана называлась ночной милицией, поскольку большая часть подразделений заступала на службу в ночь. Выезжали мы не только на объекты, но и на семейные скандалы, на драки, то есть полностью отвечали за порядок в ночном городе.

Начав с рядового милиционера, я прошел все должности до командира батальона Канавинского района, он был самым большим в горьковской милиции. Когда я пришел во вневедомственную охрану, там был только дивизион, это два взвода, потом он вырос до роты, потом до батальона, то есть я застал становление и расцвет нижегородской вневедомственной охраны. Многие руководители сегодняшнего «Беркута» начинали с рядовых милиционеров в моем батальоне.

В 1991 году под влиянием перестроечных процессов я ушел в отдельный специализированный батальон при ГУВД области. Туда же, кстати, перешел и Павел Ковалев, и многие другие толковые молодые ребята из вневедомственной охраны. Нижегородский спецбатальон был уникальным экспериментальным подразделением, аналогов которому в России не было. Он был создан на базе патрульно-постовой службы, но выполняли мы задачи оперативников, то есть офицерские, и подчинялись Управлению уголовного розыска. Кроме того, специализированный батальон выполнял задачи специальных подразделений. Служить, особенно поначалу, было очень интересно. Приходилось выполнять сложные и интересные задания. Это яркий период моей службы.

Мы выходили на службу в гражданской одежде, и нужно было обнаружить преступника в толпе до того, как он совершит преступление. Если оперативники начинают отрабатывать уже случившееся, то мы действовали на опережение злодеяния. Передвигались по городу на машинах с гражданскими номерами, пользовались специальными радиостанциями. Есть в милиции такие подразделения, но они укомплектованы обычно офицерами и занимаются наружным наблюдением, они не задерживают преступников. А мы и отслеживали, и задерживали преступника. Как найти преступника в толпе? Прежде всего опираясь на свою интуицию. Конечно, был человек, который нас обучал этому искусству. Есть определенные признаки, за кем стоит смотреть, а за кем – нет. Это походка, движения рук, выражение лица человека. Считывать и правильно толковать детали, ничего не значащие для большинства окружающих, – это своего рода талант. Например, трое парней довольно долго идут за женщиной, не обгоняя ее. Или длительное время стоит машина около подъезда с включенным двигателем.

Расскажу о своем первом задержании. Высадились мы в районе своего сектора, смотрим – какая-то машина едет от одного дома к другому. Решили за ней понаблюдать. Выходят из машины молодые люди, направляются в подъезд, через некоторое время выходят оттуда с сумками, садятся в автомобиль, переезжают к соседнему дому. В конце концов мы даем им возможность отъехать от жилых домов и уже на перекрестке останавливаем машину, вытаскиваем из нее преступников, кладем на асфальт, надеваем на

ручки. Представляете, сколько драйва в такой службе?..

Много приходилось работать по рэкету, процветавшему тогда. Специализированный батальон создавали на базе 6-го отдела, занимавшегося борьбой с организованной преступностью, но к 1993 году его упразднили. Я пришел в спецбатальон на должность заместителя командира роты по квартирным кражам, потом стал командиром. В нашей второй роте собрали сотрудников милиции со всех райотделов из разных подразделений, и поначалу коллеги из других рот относились к нам чуть-чуть свысока, поскольку сами были из угрозыска или из бывшего 6-го отдела. Никто не ждал от нас особых результатов, а мы оказались самыми лучшими. Среди четырех рот батальона именно наша занимала самые высокие места по большинству показателей.

Коллектив у нас был замечательный, я часто вспоминаю его: Саша Антифьев, Сергей Буслаев, Вася Ростовский, Павел Ковалев... Как видите, до сих пор не расстаемся. Мне тогда было года 32, а ребятам чуть за 20, и я себе казался очень старым. Но мне очень нравилось работать с молодыми. Мы выходили на задания с энтузиазмом. Находили, задерживали, раскрывали преступления. Знаете, приятно найти и поймать преступника. Думаю, это удовлетворяется древний инстинкт охотника, заложенный в каждом мужчине.

Честно говоря, не всегда все было так захватывающе весело, как хочется вспоминать сейчас. Наши ребята, прошедшие Афганистан, погибали при задержании преступников, которые порой оказывали жесткое вооруженное сопротивление. Оглядываясь назад, понимаешь, что тогда мы балансировали на грани между жизнью и смертью, потому что ходили на задержание в гражданке, часто не владели полной информацией об опасности правонарушителей. Но было интересно.

Потом меня опять позвали в мой родной Канавинский район, опять во вневедомственную охрану. В специализированном батальоне я был командиром роты, а мне предложили стать заместителем командира батальона. Это уже должность подполковника, а не майора, и я согласился. Нужно расти вверх, если ты служивый человек. После спецбатальона находиться в кабинете целый день было очень тяжело. Пришлось привыкать. Потом до пенсии я был командиром батальона. Работа мне нравилась.



### **О наставничестве**

Я всю жизнь работаю с людьми, работаю командиром. Это продолжается по сей день. Так получилось, что для многих молодых ребят, приходивших в милицию, я стал наставником. И мне приятно видеть, как многие из них, Павел Ковалев в частности, достигают в жизни социальных вершин, которых я даже не мог себе представить. Ученики идут вперед, опережая своих учителей, и это правильное течение жизни. Хорошо, что при этом мы остаемся добрыми друзьями и людьми, близкими по духу.

Приятно видеть, как Павел Ковалев, выстраивая команду «Беркута», использует приемы, которыми пользовался и я в своей работе: различные соревнования между подразделениями, активная спортивная жизнь коллектива. Ребята, которых я ставил командирами взводов, на которых опирался в своей работе когда-то, все продвинулись очень хорошо, если не в бизнесе, то по службе в органах МВД. Меня это радует именно как их наставника.

А было время, когда я ночью с фотоаппаратом специально выезжал на проверки, снимал, как они спят в машинах во время службы, чтобы не сачковали, потом показывал им эти фотографии в качестве железного аргумента: виноват – отвечай. Если я чего-то не делаю, то и с других никогда не требую, а если делаю, то требую это и с подчиненных. Если человек на работе пьет, я расстаюсь с ним сразу, не раздумывая. Я отнюдь не заядлый трезвенник, но есть определенная корпоративная культура, которую нельзя нарушать. Люди у меня приучены к тому, что я всегда буду проверять в самые неожиданные моменты и отлынивать от работы никому не дам.

### **О работе в «Беркуте»**

Я честно дослужил до пенсии. Дальше надо было что-то решать. Друзья пригласили поработать директором ЧОПа (другого, не «Беркута»). Пару лет я там поработал, потом ушел к П.В. Ковалеву. Почему ушел? Потому что одни хотят вкладывать деньги в развитие своего бизнеса, а другие не хотят. Ковалев из тех, кто хочет, поэтому быть с ним перспективно, поскольку бизнес расширяется, работать становится интереснее, уровень задач, которые нужно решать, совсем другой, нежели в компании, которая охраняет только объекты, принадлежащие ее же собственникам.

В «Беркуте» сначала я работал заместителем начальника охраны, потом долгое время возглавлял отдел кадров, потом был заместителем Ю.В. Новожилова по охране, сейчас руковожу департаментом охраны Ассоциации, самым крупным в компании. Новожилов сегодня решает более масштабные задачи.

Охранники – конечно, контингент своеобразный, но мне в целом работа нравится. Не скрою, случаются моменты психологической усталости, потому что ты-то думаешь, что все люди свою ответственность перед заказчиком понимают так же, как и ты, а на деле получается, не всегда все хотят стараться, как ты себе это представлял в собственной идеальной картинке.

Безусловно, меня радует, что в последние годы нам удалось сформировать довольно стабильный коллектив, хотя бы на уровне начальников охраны объектов. В первые годы была большая текучка кадров. Возможно, мы тогда не до конца давали человеку возможность раскрыться, неправильно обучали. Со временем изменились некоторые наши подходы в кадровой политике: мы стали внимательнее присматриваться к людям, внимательнее разбираться в ситуациях, происходящих на объектах. Большинство руководителей среднего звена приходят к нам по рекомендациям, то есть многое о них известно заранее. Конечно, в основном это бывшие сотрудники органов внутренних дел. В последние годы П.В. Ковалев предлагает смелее брать на работу штатских... Берем, но задерживаются надолго немногие. Хотя есть у нас четыре начальника объектов из штатских, которые начинали рядовыми охранниками, а потом существенно продвинулись по службе.

Когда «Беркут» вышел в другие регионы, жизнь стала еще интереснее. Люди из разных областей приезжают к нам сюда на обучение. Мне приходится выезжать довольно часто, чтобы выстроить работу в других городах. Сейчас схемы взаимодействия и контроля объектов в других регионах у нас уже хорошо отработаны, а сначала это казалось фантастикой. Так благодаря «Беркуту» я увидел страну. А приобретенный управленческий опыт по выстраиванию сети филиалов, безусловно, бесценен.

Мне нравится подход П.В. Ковалева к делу: он всегда придумывает нечто новое, нестандартное,



и мы вместе с ним никогда не стоим на месте. Честно говоря, с возрастом боевой задор слегка притухает. Когда мне было тридцать, у меня в голове, конечно, всяких идей было больше. Теперь с удовольствием тянусь за Ковалевым.

«Беркут» привлекает людей на работу не столько зарплатами, сколько условиями труда, уважительным отношением, которое складывается между руководителями и подчиненными. Это черты нашей корпоративной культуры, которая формировалась в течение всех 18 лет существования компании.

По сути, мы предлагаем одним людям услуги других людей, которых у нас более трех тысяч. Конечно, не всегда все гладко. В семье не без урода, как говорится, но, в целом, система, разработанная нами под руководством П.В. Ковалева, правильная, потому что не дает серьезных сбоев. Если и случаются какие-то неувязки, то они носят локальный характер. Нам с каждым годом все легче и легче с ними справляться. Команду ближайших моих замов и помощников я вообще очень люблю. Мне дали возможность подобрать их как бы под себя, и это очень продуктивно не только в человеческом ключе, но и с точки зрения рабочих результатов.

### **О личном**

Я был два раза женат, у меня трое детей. Вика – дочь от первого брака – уже взрослая, и у меня растет чудесная внучка, которой сейчас

три года. Я горжусь тем, что я – дед.

В свободное от работы время очень люблю строить. Жена иногда даже сердится, почему я стараюсь все делать своими руками, никого не нанимаю, но мне это просто нравится, я действительно отдыхаю, когда что-то пилю или строгаю. Я горжусь плодами своего труда. Вот недавно закончил строительство бани, которое продолжалось три года.

В последние годы мне начал помогать сын, он сейчас учится в одиннадцатом классе. Сын у меня – парень философичный, любит одиночество, любит гулять по лесу, собирается на биофак, хочет стать палеонтологом. Это мои гены в нем говорят, я всю жизнь увлекаюсь рыбками, птицами и прочей живностью. В свое время мать мне говорила: «Тебе надо работать в лесу каким-нибудь егерем». Серьезное увлечение Макса живой природой мне абсолютно понятно и близко.

В моем сыне меня восхищает то, что он способен заниматься чем-то длительно и системно. Например, в течение пяти лет увлекался паровозами. Началось все, конечно, с детских конструкторов и железных дорог, а закончилось тем, что он устраивал нам увлекательные экскурсии на детской железной дороге, рассказывая массу интересных фактов из истории паровозостроения. Динозаврами он тоже начал интересоваться довольно давно, а теперь выступает с докладами в НОУ, перед младшими школьниками. Однажды

мы с ним оказались в столичном музее палеонтологии, я был поражен, что мой сын владеет информацией практически наравне с экскурсоводом.

К сожалению, он не такой рьяный спортсмен, как я. Но это отчасти влияние ценностей сегодняшней эпохи. Макс развивает в первую очередь мозги. Его очень любят младшие дети, и он с удовольствием с ними возится. Не удивлюсь, если впоследствии в нем откроется педагогический талант.

Младшая дочь Юля – полная противоположность Макс: общительная, боевая, заводила в компании, очень упрямая. Макс всегда хорошо учился сам, с Юлькой – проблемы. У нее пока не проснулся интерес к учебе. Начало школьного года – это всегда аврал в семье.

Я в жизни всего добивался сам, мне никто не помогал. Родители – очень простые люди – никак меня не направляли. Я в детстве много болел, поэтому несколько лет провел в школах санаторного типа, потом серьезно начал заниматься спортом и много времени проводил в спортивных интернатах. Я рано привык жить один, без родителей, даже не помню, когда проводил с ними много времени. Мы с женой своих детей стараемся не оставлять на других людей, они всегда с нами, у нас на глазах. Я их всегда везде с собой таскаю.

Своим детям я не буду мешать двигаться в том направлении, которые они для себя выберут сами. Захочет Максим уехать за-

ниматься наукой за границу, я его внутренне отпущу.

### **О ценностях жизни**

Честно признаюсь, семьей, детьми занимается больше жена. Я отдал себя работе. Детей воспитываю по принципу: «Смотри – делай как я».

Я считаю, что в любой профессии можно быть лучшим. Важно к этому стремиться. Я всегда старался быть лучшим. Коллектив, в котором я работаю, тоже должен быть лучшим. Я не люблю проигрывать. Даже в футбол. За любое коллективное дело нужно переживать как за свое. Так получилось, что я остался чуть-чуть советским в своих приоритетах. Я в первую очередь всегда за уважение к человеку, а не к деньгам.

Вся жизнь моя прошла в Канавинском районе. Сейчас я живу неподалеку от того дома, где родился. Очень рад, что все дети живут рядом со мной. Максим любит нянчиться с маленькой Соней. Когда все собираются вместе, я бесконечно счастлив.

Как погляжу на своих детей – понимаю, что жизнь прожил не зря. У бабушки по матери было пятеро детей, по отцу – шестеро, хотя это были семьи военных и послевоенных лет, то есть сурового времени. Видимо, большие семьи – это наша родовая традиция.

Я хочу, чтобы мои дети выросли порядочными людьми, честными и открытыми, любили и уважали людей, а еще – чтобы любили Родину.





# НАСЛЕДИЕ ДРЕВНИХ РУСИЧЕЙ

Доброй взаимно обогащающей традицией становится сотрудничество Ассоциации «Беркут» с Нижегородской государственной детской областной библиотекой.

**В** октябре 2014 года в Нижегородской государственной областной детской библиотеке под патронажем администрации Нижнего Новгорода проходил День права. В этом году центральной его темой стали взаимоотношения детей и родителей в аспекте семейного законодательства. Для беседы со специалистами были приглашены восьмиклассники общеобразовательной кадетской школы № 4.

Экспертами по семейному праву в этот день выступили главный специалист Комиссии по делам несовершеннолетних и защите их прав при администрации Нижнего Новгорода, а также сотрудники инспекции по делам несовершеннолетних. В качестве экспертов на встречу приглашены были также представители АОЮК «Беркут».

Сотрудник Ассоциации «Беркут» Олег Владимирович Скородумов, гранд-мастер по славяно-горицкой борьбе, заслуженный тренер РФ по рукопашному многоборью, провел с подростками занятие, посвященное традициям воспитания мужчин в Древней Руси, сравнив их с ситуацией, существующей сегодня. О.В. Скородумов буквально заворужил публику рассказами из многовекового опыта семейного воспитания русов. Многие из ребят впервые в своей жизни услышали церковно-славянскую и древнерусскую речь. На ярких примерах Олег Владимирович доказал, что древнерусские традиции семейного воспитания достойны того, чтобы их возродить.

Однако самым интересным для подростков-кадетов, мечтающих стать профессиональными военными, стал мастер-класс по славяно-горицкой борьбе, который провел с ними гранд-мастер Скородумов. Ребята с увлечением повторяли незнакомые приемы, стараясь немедленно их освоить, чтобы уметь применять при необходимости в реальной жизни.







# АХ, КАРТОШКА!..

*о новом начинании «Беркута»*

Можете ли вы представить, как ваш сын-подросток, уверенный в том, что всю грязную ручную работу за него во взрослом будущем сделают роботы, вдруг с упоением выбирает руками из земли картошку?.. А что ваша юная капризная дочь, скептически относящаяся к любой профессии, кроме самых дорогих и творческих, мечтает, чтобы ее взяли в наряд с настоящими охранниками?.. В таком неожиданном ракурсе ваши любимые чада могут предстать перед вами с легкой руки руководства АОЮК «Беркут», где решили предложить родителям свою программу по приобретению сегодняшних подростков к реалиям жизни.



**С**овременные дети восхищают нас, взрослых, своим умением мгновенно разбираться и начинать использовать в быту всевозможные гаджеты, способностью быстро находить необходимую информацию в глубинах Интернета, разнообразием природных способностей. В то же время мы с недоумением и негодованием готовы часами обсуждать низкий интерес своих отпрысков к отечественной истории, к русской классической литературе, их увлеченность компьютерными играми и непостижимую для нас склонность часами сидеть в социальных сетях, предпочитая виртуальный суррогат реальному общению со сверстниками.

Как бы то ни было, наши дети, такие талантливые и такие не похожие на нас, еще заставших эпоху пионерских галстуков и комсомольских значков, очень нуждаются в понимании и приятии со стороны взрослых. Можно сколь угодно долго теоретизировать по поводу вечности и продуктивности конфликта «отцов» и «детей», а можно совершать простые и важные шаги, чтобы попробовать преодолеть пропасть, отделяющую от нас подростков. В Ассоциации «Беркут» предпочитают делать последнее. Возможно, потому что здесь работают сильные серьезные мужчины, многие из которых имеют по двое-трое детей и с проблемой поиска диалога с подрастающим поколением сталкиваются практически ежедневно.

Трудовой десант «Беркут» – это начало нового серьезного проекта, инициатором которого стал генеральный директор АОЮК «Беркут» П. В. Ковалев. Цель проекта – помочь взрослым и детям найти общие жизненные ценности через совместное погружение в процессы реального физического труда, активного отдыха, через практическое знакомство с азами профессии, которой посвятили себя родители.

Первая вылазка трудового десанта «Беркут», участниками которого стали дети сотрудников Ассоциации «Беркут» и их друзья, состоялась в сентябре 2014 года. Ребята впервые в жизни отправились на картошку. Почему? Скорее всего, потому что у большинства родителей школьные и студенческие выезды на кар-

тошку связаны с самыми прекрасными и романтическими воспоминаниями, и взрослые решили попробовать передать этот чудесный опыт детям. Чтобы все межличностные коммуникации в разновозрастном отряде (возраст детей варьировался от 10 до 16 лет) выстраивались грамотно и эффективно, руководители Ассоциации «Беркут» пригласили себе в помощь профессиональных психологов.

На этапе подготовки организаторам пришлось столкнуться со слегка настороженным отношением родителей к планируемому мероприятию. Во-первых, если мероприятие бесплатное, то как в таком случае обстоит дело с качеством его организации? Во-вторых, неустойчивая сентябрьская погода, предстоящий многокилометровый автопробег к месту «высадки», планируемые «трудовые подвиги десанта», предстоящая ночевка в палатках посреди леса, конечно, тревожили родителей. Однако заявленный руководством Ассоциации «Беркут» уровень подготовки материальной базы и обеспечения безопасности «десантников» быстро развеял тревоги родителей.

**Т**рудовой десант «Беркут» стартовал солнечным сентябрьским утром. Юные «десантники», далеко не все знакомые друг с другом, заняли места в комфортных микроавтобусах, с удовольствием получив в дорогу пакеты с сухим пайком. Путь предстоял неблизкий: более 100 км от Нижнего Новгорода в лесную глубинку области. Колонну возглавляли и замыкали группы сопровождения на спецавтомобилях ГБР Ассоциации «Беркут». На протяжении всего пути взрослые, сопровождавшие юных «десантников», знакомили их с историей и природой севера Нижегородчины.

Десант высадился на большой лесной поляне. В месте дислокации ребят встречали сотрудники Ассоциации «Беркут», ответственные за проведение лагеря, во главе с Павлом Ковалевым. На общем построении, приветствуя участников трудового десанта, он пожелал ребятам плодотворного труда и насыщенного новыми впечатлениями отдыха, а также вручил каждому «десантнику» фирменные футболку и кепку с символикой проекта. В честь открытия трудового десанта







«Беркут» были подняты флаги Российской Федерации, воздушно-десантных войск и Ассоциации «Беркут».

Сразу после построения перед юными «десантниками» встала вполне конкретная задача обустроить полевой лагерь. Был объявлен конкурс «Палатка – дом десантника», в ходе которого подростки распределились по группам, проживающим в каждой палатке, и под контролем строгих судей попытались выставить свои временные жилища. Естественно, далеко не все участники имели равные навыки обращения с палаткой. Присутствующим взрослым пришлось слегка вмешаться в этот эмоциональный, но не очень эффективный, особенно сначала, процесс. К удовольствию всех присутствующих, общими усилиями палатки были успешно и вполне надежно, как показали дальнейшие события, установлены. В конкурсе, конечно, победила дружба.

Следующим насущным вопросом «повестки дня» оказалась вполне конкретная проблема не очень отдаленной перспективы приготовления обеда. Она решалась в ходе объявленного конкурса «Ах, картошка, объедаешь, для обеда идеал». Сначала «десантники», разделившись на две команды, соревновались в выкапывании картофеля вручную, чтобы потом использовать его для приготовления еды в лагере. Нет смысла скрывать: для городских детей, уверенных, что в супермаркетах картошка никогда не кончается,

это приобщение к простейшим формам добывания пищи стало делом новым и диковинным. Старались и устали все без исключения. В конкурсе снова победила дружба и командная сплоченность «десантников».

Далее подростки соревновались в сборе картофеля за трактором: кто больше соберет за равное время. Обе команды вполне успешно и самостоятельно справились с проблемой организации эффективной бригадной работы. Было много энтузиазма, желания победить и эмоций, но в итоге «закрома» команды «Картофельная ботва» показали судьям более убедительными.

После такой азартной физической работы участники лагеря с аппетитом приступили к обеду. Естественно, никто ни с кем за столом не соревновался, однако обед, приготовленный искусными поварами корпоративного кафе «Беркут» из картошки, собранной своими руками, показался всем необычайно вкусным.

Потом ребята пробовали себя в стрельбе из пневматической винтовки. Практическим занятиям предшествовала беседа о мерах безопасности при обращении с оружием. Уровень подготовки участников, конечно, был разным, однако судьи единодушно отметили, что девочки при более скромных по сравнению с мальчиками итогах стрельбы проявили огромную настойчивость и стремление добиться высокого результата.





Каждый из участников стрельб получил свою персональную мишень с результатами. Особую весомость стрельбам придавало то, что их проводил ветеран боевых действий, офицер спецназа, руководитель одного из подразделений Ассоциации «Беркут» Сергей Овчинников, который в процессе занятия делился с подростками опытом использования оружия в боевой обстановке.

Нескрываемое удовольствие у ребят вызвал состоявшийся далее футбольный матч. Судьей матча был сам Владислав Гордеев, директор спортивного клуба «Беркут». Футболистов активно поддерживали болельщицы, которые после окончания матча приступили к соревнованиям по медболу при не менее активной поддержке мальчишек.

Далее председатель Ученого совета Академии безопасности «Беркут» А.В. Сидоренко познакомил школьников с особенностями подготовки современного охранника. «Десантники» с восторгом примеряли на себя экипировку, знакомились с оружием охранников и спецсредствами.

Завершил первый день трудового десанта огромный вечерний костер, который еще требовалось разжечь самим. Естественно, под контролем взрослых. На костре желанным гостем лагеря стал исполнитель авторской песни, бывший десантник, солист группы «Батальонная разведка» Александр Медведев. Оказа-

лось, что около костра и детям, и взрослым нравится петь одни и те же песни. Правда, взрослые знают их больше и слова помнят лучше.

**В**торой день трудового десанта по традиции всех лагерных сборов начался с раннего подъема и утренней зарядки. У некоторых «десантников» это не вызвало особого энтузиазма, поскольку вчерашнее солнце сменили по-осеннему пасмурное утро и неприятно морозящий дождь. Однако отлынивать было стыдно, участвовали и старались все.

Очень важным и интересным мероприятием второго дня стало практическое занятие по самообороне, которое лично проводил с ребятами заместитель гендиректора Ассоциации «Беркут» по физической подготовке Геннадий Мамонов, обладатель первых спортивных разрядов по боксу и армейскому рукопашному бою. Инструктор, в котором вдруг проснулся недюжинный педагогический талант, так увлек «десантников», что все забыли про мелкий дождь, который, кстати, как-то незаметно и закончился.

Далее, словно для гармонизации разгорячившихся на уроке самообороны подростков, им было предложено проявить максимум фантазии при составлении авторских композиций из картофельных клубней.

Завершился второй день трудового десанта подведением итогов и награждением победителей. Ген-





ЛУКЪЯНЕНКО  
Наталья Борисовна  
Консультант по карьере

– Для меня как специалиста по профессиональной ориентации цель данной поездки заключалась в том, чтобы дать ребятам представление о новых незнакомых для них профессиях. Дать им возможность, попробовать профессию в прямом смысле на ощупь. Участвуя в трудовом де-

санте, они соприкоснулись сразу с двумя профессиями: фермера и частного охранника. Сделано это было для того, чтобы дети приобрели новый жизненный опыт. Парадокс нынешнего поколения подростков состоит в том, что они часто одарены в разных областях, но им ничего неинтересно, ничего не хочется делать.

В процессе мероприятия было очевидно, что взрослым удалось зажечь интерес ребят даже к этим малопrestижным в нашем нынешнем обществе специальностям. Безусловно, это был прекрасный способ оторвать подростков от Интернета, в котором они привыкли пребывать, и дать им возможность соприкоснуться с реальной жизнью. Очень важно, что каждый представитель «Беркута», участвовавший в мероприятии, может стать для этих ребят достойным примером для подражания. В подростковом возрасте детям важно ориентироваться на какой-то идеал. Хорошо, когда этот кумир – реальный человек, а не герой блокбастера.

директор АОЮК «Беркут» Павел Ковалев на общем построении юных «десантников» отметил их готовность работать в команде, настойчивость, инициативность, хорошую спортивную подготовку. Каждый «десантник» получил диплом об участии в трудовом десанте «Беркут» и памятный подарок из рук настоящего офицера спецназа, ветерана боевых действий Сергея Овчинникова.

После подведения итогов прозвучала команда «Сбор», и колонна трудового десанта «Беркут» в сопровождении машин ГБР двинулась в обратный путь до Нижнего, где через пару часов ребят, переполненных свежими впечатлениями, уже встречали родители.

**В**зрослым не нужно объяснять: для того чтобы состоялась эта складная красивая поездка, наполненная полезными делами и радостными эмоциями подростков, потребовалась боль-





шая серьезная подготовительная работа организаторов мероприятия. Практически все главные структуры Ассоциации «Беркут» были задействованы в этом процессе. Важность мероприятия для компании подчеркивало личное участие в нем руководителей компании во главе с генеральным директором П.В. Ковалевым, который стал главным идейным вдохновителем и одним из самых активных реализаторов данного проекта.

Первый шаг взрослых навстречу подросткам получился очень дружеским, заботливым и по-мужски основательным. Безусловно, ребята никогда не забудут этот трудовой десант. После случившейся поездки многие нижегородские семьи мечтают отправить своих детей в аналогичные.

Хочется надеяться, что руководство «Беркута» примет решение развивать новое благородное дело, столь блестяще начатое. ▶

– Взрослые создали здесь ту обстановку, в которой подростки смогли себя проявить, причем те качества, которые редко оказываются у них востребованными в их привычной жизни.

Мое устойчивое убеждение, основанное на многолетних наблюдениях: детям нравится общаться, когда взрослые рядом. Им и друг с другом хорошо, и со взрослыми интересно. Жизнь наша так устроена, что родители в основном на работе, и дети предоставлены сами себе. А здесь довольно много взрослых, которых ребята видят впервые, но им от этого только комфортно. Присутствие взрослых, которые не поучают, а просто присутствуют, детям ничуть не мешает.

Как человеку и как профессионалу мне эта инициатива руководства Ассоциации «Беркут» очень нравится. То, что эта идея



**БАТРАКОВА**  
Марина Вячеславовна  
Детский психолог, специалист по семейной терапии

родилась именно в этой организации, где много умных и сильных мужчин, которые чрезвычайно серьезно отнеслись к подготовке данного мероприятия и лично принимают в нем участие, это просто замечательно. Когда мужчины принимают участие в воспитании, обучая подростков на своем личном примере в процессе непосредственного общения, это важно и ценно для обеих сторон.





Вчера я впервые в жизни собирал картошку. Придется ли мне когда-нибудь в жизни еще раз этим заниматься? Не уверен. Я не планирую стать фермером, но если случится какая-нибудь экстренная ситуация, то теперь знаю, как можно прокормить себя и своих близких. Еще мне очень полезным показалось занятие по самообороне.





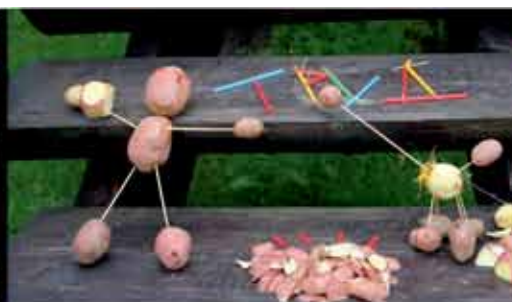

Я здесь первый раз спал в палатке, узнал, как ее правильно ставить в лесу. Вчера у меня получилось метко стрелять, меня даже похвалили. А еще понравилось собирать картошку за трактором, когда копали лопатой – не очень.



Я ожидала от этой поездки всего самого худшего, потому что никогда не была в походе, но мои опасения не оправдались. Я получила очень большой заряд положительных эмоций за эти два дня. Когда мы копали картошку, был большой выплеск адреналина, потому что, как бы ты ни устал, нужно было идти дальше, чтобы не подвести свою команду. Понравилась песня у костра под гитару. Незабываемое впечатление, когда начался ливень и пришлось держать навес руками, чтобы он не рухнул под тяжестью воды, это было очень весело. А еще у меня наконец-то получилось попасть в цель при стрельбе. В следующий раз хотелось бы поучаствовать в патрулировании лагеря вместе с настоящими охранниками.



Меня сюда отправили родители, у меня были другие планы. Мне очень понравились занятия по стрельбе и рукопашному бою. И вообще все было интересным, кроме картошки, потому что устроили соревнование, кто больше соберет. А еще мешал дождь. Но если такая поездка будет следующей весной или летом, я снова хочу поехать.

Мне понравилось все, особенно рукопашный бой. Занятия с оружием тоже очень полезные. Футбол классный. Познакомился с новыми ребятами. Еще с удивлением открыл для себя, что охранник – не такая уж простая профессия, требует серьезной подготовки, не только физической, но и психологической. У меня даже появилось уважение к этим людям.





# ПОЛКУ ППС – 50!









# Праздник солнца и спорта







Сотрудники Ассоциации «Беркут» с удовольствием приняли участие в летнем спортивном фестивале Fitness Fiesta-2014, проходившем на пляже Гребного канала под эгидой сети фитнес-клубов Gold's Fitness. Соревнования по пляжному волейболу и футболу, танцевальные мастер-классы, веселые старты для детей и их родителей, релакс-зона и вечеринка под открытым небом — большой спортивный праздник собрал красивых и активных жителей города, чтобы ярко и спортивно провести время.

Дружная команда АОЮК «Беркут» не осталась в этот вечер без призов и подарков. Команда «Беркута» по пляжному футболу стала одним из победителей фестиваля Fitness Fiesta-2014, доставив своей азартной игрой море удовольствия болельщикам.





# С праздником, участковые!









# Памяти боевых товарищей





**ПРЕЗИДЕНТ РОССИЙСКОЙ ФЕДЕРАЦИИ**

---

Участникам Всероссийского вечера памяти  
«Помни нас, Россия...»

Сердечно приветствую участников Всероссийского вечера памяти «Помни нас, Россия...».

Наше государство одним из первых столкнулось с агрессивной международной терроризмом. Сегодня эта проблема выросла до размеров реальной угрозы всему мировому сообществу. И потому мы не вправе забывать тех, кто мужественно и стойко вел беспощадную борьбу с этим страшным злом, отстаивая целостность России. Кто отдал свои жизни, защищая конституционные права и свободы граждан в ходе боевых действий на территории Северного Кавказа.

Желаю всем присутствующим успехов и всего самого доброго.



В.Путин

« 11 » декабря 2005 г.  
Пр-2056









**Горе-секьюрити**

21.05.2014. К охраннику ЧОП «Беркут», находящемуся на посту в одном из торгово-развлекательных центров Нижнего Новгорода, обратился за помощью гражданин. Он сообщил, что несколько минут назад парковал свою автомобиль на стоянке перед ТРЦ и к нему подошел некий молодой человек, предложивший взять авто под свою охрану, чтобы обеспечить его сохранность. Стоимость своей услуги добровольный блюститель порядка оценивал в десять рублей независимо от времени нахождения машины под охраной. В случае отказа от услуги незнакомец не гарантировал безопасность автомобиля, намекая, что с ним всякое может случиться. Выяснив приметы секьюрити-самозванца, сотрудники «Беркута» без труда обнаружили его в самом разгаре предпринимательской деятельности и немедленно передали в руки вызванных полицейских.



**Финансовый авантюрист**

18.07.2014. В крупный торгово-развлекательный центр Нижнего Новгорода прибыл представитель технической службы одного из банков, чтобы устранить неисправности банкомата. Удивлению техника не было предела, когда около сломанного устройства он обнаружил гражданина, который путем манипуляций с картой энергично снимал денежные средства. Незвестный определенно не являлся сотрудником ни одной из служб их банка. Настоящий сотрудник банка, возмущившись, попытался задержать наглеца, но тот немедленно попытался скрыться. Охранник ЧОП «Беркут», моментально оценив ситуацию, бросился за убегающим и настиг его. Чуть позже сотрудники полиции, вызванные на место происшествия, установили, что задержанный является гражданином Молдавии. В карманах брюк у финансового авантюриста было обнаружено 320 тысяч рублей, а также магнитная карта, с помощью которой он доставал деньги из неисправного банкомата.

**Ценитель прекрасного**

22.06.2014. В половине пятого утра группы молодых людей с жизнерадостным шумом покидали здание одного из нижегородских торгово-развлекательных центров после ночной дискотеки. Охранников ЧОП «Беркут», внимательно наблюдавших за веселящейся молодежью, вдруг заинтересовал своим видом молодой человек лет двадцати пяти. Он явно волновался и словно пытался затеряться в толпе. Присмотревшись, охранники «Беркута» увидели в руках юноши довольно объемный предмет. Он особенно настораживал, поскольку у остальной публики в руках ничего крупнее дамских сумочек не было. Охранники «Беркута» были крайне удивлены, когда при досмотре оказалось, что молодой человек пытался вынести картину одного из нижегородских художников, экспозиция которого проходила на верхних этажах ТРЦ. Объяснить свой поступок гражданин не смог, но не из нежелания, а поскольку не знал русский язык, оказавшись гражданином Франции. Вместе с картиной ценитель прекрасного был передан сотрудникам полиции.

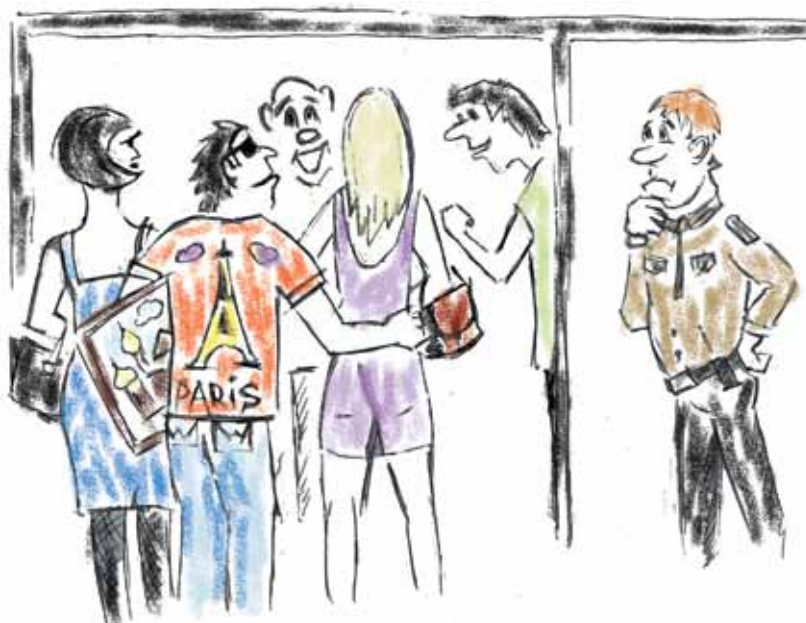





### Ускользящая нагота

23.05.2014. Около двух часов ночи сотрудник ЧОП «Беркут», охранявший территорию АЗС, заметил молодого человека, который разгуливал по заправке босиком и был, очевидно, неадекватен. Увидев вышедшего навстречу охранника «Беркута», неизвестный быстро убежал в направлении ближайших домов. Приняв увиденное за недоразумение, охранник «Беркута» продолжил наблюдение за АЗС и прилегающей к ней территорией. Однако минут через двадцать он снова обнаружил уже знакомого персонажа. Тот опять направлялся в сторону АЗС, только на этот раз был уже совсем без одежды. Как говорится, в чем мать родила. Выйдя из служебного помещения, сотрудник «Беркута» окликнул незнакомца, но тот скрылся вновь. Спустя еще десять минут, молодой человек вновь появился на территории АЗС, однако уже в сопровождении двух парней, которые поймали незнакомца, бегающего по улицам голышом. Охранник «Беркута» вызвал скорую помощь, и невменяемый эксгибиционист был препровожден в соответствующее медучреждение с подозрением на наркотическое опьянение.



### Семерка без великолетия

13.08.2014. Один из крупных гипермаркетов бытовой техники, охраняемых ЧОП «Беркут», посетила группа мужчин из семи человек. Их внешний вид определенно выдавал выходцев из среднеазиатского региона бывшего Советского Союза. Сначала эта компания не вызвала особых подозрений у сотрудника службы охраны «Беркут», но, следуя профессиональной интуиции, на всякий случай он решил не терять их из виду. Вскоре охранник «Беркута» отметил для себя, что данные потенциальные покупатели передвигаются вдоль прилавков чересчур плотной группой, словно умышленно загораживая видимость охране и камерам наблюдения. Охранник «Беркута» немедленно связался по рации с оператором зала видеонаблюдения, попросив усилить контроль над передвижением семерки, становившейся уже подозрительной. Предчувствие его не обмануло: когда группа подошла к витрине с дорогими фотоаппаратами, шестеро мужчин встали плотным рядом, посчитав, видимо, что за такой стеной тел сотрудники охраны не смогут ничего увидеть. Седьмой участник воровской группы мгновенно вскрыл коробку с цифровым фотоаппаратом стоимостью 22 900 рублей и быстро спрятал его под одежду. Совершая кражу, правонарушители определенно были уверены в том, что за ними никто не наблюдает. Однако они не учли возможности современных камер видеонаблюдения. Оператор, уже предупрежденный охранниками «Беркута», немедленно сообщил им о произошедшем. Псевдофотограф и его поделники, словно виновато улыбаясь и якобы ничего не понимая по-русски, попытались вернуть объект кражи на место, но охранники «Беркута» были суровы и немедленно отправили компанию воришек в руки прибывших сотрудников полиции.



ПРОФЕССИЯ – ДЛЯ СЕБЯ. ДОСТИЖЕНИЯ – ДЛЯ ОТЕЧЕСТВА



МЕДАЛЬ «ЗА ОТВАГУ»



МЕДАЛЬ «80 ЛЕТ ЖИЗНИ НА ЗЕМЛЕ»



МЕДАЛЬ «УЧАСТНИКУ ЛИКВИДАЦИИ ПОЖАРА 2010 Г.»



МЕДАЛЬ «ЗА БОЕВОЕ СОДРУЖЕСТВО»



МЕДАЛЬ «ЗА ВЕРНОСТЬ ДОЛГУ И ОТЕЧЕСТВУ»



МЕДАЛЬ «ЗА СОТРУДНИЧЕСТВО МВД»

# БЕРКУТ

пресс

ИНФОРМАЦИОННАЯ ГАЗЕТА АССОЦИАЦИИ ОХРАННЫХ И ЮРИДИЧЕСКИХ КОМПАНИЙ «БЕРКУТ»

## НАМ 2 ГОДА!

КОРОТКО

ЧИТАЙТЕ В НОМЕРЕ



электронные версии изданий читайте на [www.as-berkut.ru](http://www.as-berkut.ru)

